

JVC

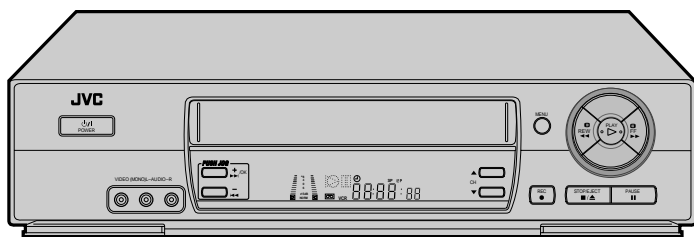

VIDEOCASSETTE

HR-J676M



VHS
M-PAL NTSC
Hi-Fi
SQP/B



INSTRUÇÕES

Caro Consumidor,

Agradecemos pela aquisição deste gravador videocassete VHS JVC. Antes de utilizá-lo, leia as informações de segurança e as precauções contidas nesta página para assegurar o uso seguro do seu novo videocassete.

CUIDADOS

ADVERTÊNCIA: VOLTAGEM PERIGOSA NO INTERIOR DO APARELHO.

ADVERTÊNCIA: PARA EVITAR O RISCO DE INCÊNDIO OU DE CHOQUE ELÉTRICO, NÃO EXPONHA O APARELHO À CHUVA NEM À UMIDADE.

A tecla POWER ϕ /I liga e desliga a corrente de operação do aparelho, mas não desliga completamente a energia elétrica. " ϕ " significa descanso da corrente de operação e "I" significa ligado.

Este aparelho é produzido em concordância com o Padrão IEC Publ.65.

SISTEMA DE ALIMENTAÇÃO

Este aparelho funciona com voltagem de 110 – 220 V~, 50/60 Hz, com comutação automática.

A placa de valores e os cuidados de segurança estão localizados na parte traseira do aparelho.

IMPORTANTE:

A gravação ou reprodução de material protegido pela lei dos direitos autorais sem o consentimento do titular dos direitos autorais pode ser punida por infração da lei.

CUIDADO

- Quando não estiver utilizando o videocassete por um intervalo prolongado, recomenda-se desconectar o cabo de alimentação CA da tomada da rede elétrica.
- Voltagem perigosa no interior do aparelho. Solicite consertos internos a pessoal técnico qualificado. Para evitar o risco de choque elétrico ou incêndio, remova o cabo de alimentação CA da tomada da rede antes de conectar ou desconectar qualquer antena ou fio de sinal.
- Alterações ou modificações não aprovadas pela JVC podem cancelar a autorização do usuário para operar o equipamento.

Advertência sobre a pilha de lítio

A pilha utilizada neste aparelho pode apresentar perigo de incêndio ou combustão química, se incorretamente manuseada. Não recarregue, desmonte, aqueça acima de 100°C ou queime a pilha de lítio.

Substitua a pilha por outra Panasonic (Matsushita Electronic), Sanyo, Sony ou Maxell CR2025; o uso de um outro tipo de pilha poderá criar riscos de incêndio ou explosão.

- Encaminhe devida e prontamente as pilhas esgotadas.
- Mantenha as pilhas fora do alcance de crianças.
- Não desmonte nem jogue as pilhas no fogo.

COMO UTILIZAR ESTE MANUAL DE INSTRUÇÕES

- Todas as seções principais e subseções estão listadas no Índice da pág.3. Use-o quando procurar por informações em um procedimento ou função específica.
- O Índice remissivo nas páginas 40–42 lista os termos frequentemente usados e o número da primeira página na qual os termos são usados ou explicados no manual. Esta seção também ilustra os controles e conexões nos painéis frontal e traseiro, o visor do painel frontal e o controle remoto.
- A marca \square faz referência a uma outra página com instruções ou informações relacionadas.
- As teclas operacionais necessárias aos vários procedimentos estão claramente indicadas através de ilustrações no início de cada seção principal.

ANTES DE INSTALAR O SEU NOVO VIDEOCASSETE. . . .

. . . leia atentamente os avisos desta página.

DSS™ é uma marca comercial oficial de DIRECTV, Inc., uma unidade de GM Hughes Electronics. PRIMESTAR é uma marca de serviço registada da Primestar Partners; L.P. DISH Network™ é uma marca comercial de Echostar Communications Corporation.

VHS SQPB HQ

- Cassetes com a marca "VHS" (ou "S-VHS") podem ser usadas com este gravador videocassete. A gravação em S-VHS não é possível com esse modelo.
- Este modelo está equipado com SQBP (S-VHS QUASI PLAYBACK) que torna possível a reprodução de gravações S-VHS com resolução VHS regular.
- HQ VHS é compatível com equipamentos VHS existentes.

I **NSTALAÇÃO DO SEU NOVO VIDEOCÁSSETE** **4**

Conexões Básicas 4

A **JUSTES INICIAIS** **6**

Preparativos Fáceis 6

Relógio 8

Sintonizador 9

Ajuste os canais recebíveis 9

Adição ou apagamento de um canal 10

R **EPRODUÇÃO E GRAVAÇÃO SIMPLES** **11**

Reprodução simples 11

Gravação simples 12

F **UNÇÕES DE REPRODUÇÃO E GRAVAÇÃO** **13**

Funções de reprodução 13

Imagem estática/Reprodução

quadro-a-quadro 13

Câmera lenta progressiva/regressiva 13

Busca a velocidade variável/Reprodução

regressiva 13

Rastreio manual 14

Busca por saltos 14

Revisão instantânea 14

Busca em alta velocidade 15

Busca por Índice 15

Reprodução repetida 16

Reinício do contador 16

Indicador de posição da fita 16

Memória da próxima função 16

Ajuste de imagem 17

Estabilizador de vídeo 17

Superposição 18

Seleção da pista sonora 19

Sistema de imagem B.E.S.T. 20

Preparação 20

Gravação 21

Reprodução 22

Sistema de vídeo 23

Funções de gravação 24

Gravação de um programa enquanto se

assiste a um outro 24

Indicação do tempo decorrido de

gravação 24

Estéreo e SAP (Segundo Programa de Áudio) ... 25

Para gravar programas SAP 25

G **RAVAÇÃO TEMPORIZADA** **26**

Programação do timer expresso 26

Verificação, cancelamento e revisão de

programas 28

Timer SP→EP automático 29

Timer automático 29

Gravação temporizada instantânea (ITR) 30

E **DIÇÃO** **31**

Edição em um outro videocassete 31

Edição a partir de uma câmera ou um outro videocassete 32

F **UNÇÕES ESPECIAIS** **33**

Controle remoto multimarcas de TV 33

Controle remoto multimarcas para caixa

de cabo 34

Controle remoto multimarcas para receptor

DBS 35

Controle de dois videocassetes JVC 36

V **ERIFICAÇÃO DE PROBLEMAS** **37**

Alimentação 37

Movimento da fita 37

Reprodução 37

Gravação 37

Gravação temporizada 38

Outros problemas 38

P **ERGUNTAS E RESPOSTAS** **39**

Reprodução 39

Gravação 39

Gravação temporizada 39

Í **NDICE REMISSIVO** **40**

Vista frontal 40

Vista posterior 41

Visor do painel frontal 41

Controle remoto 42

E **SPECIFICAÇÕES** **43**

Conexões Básicas

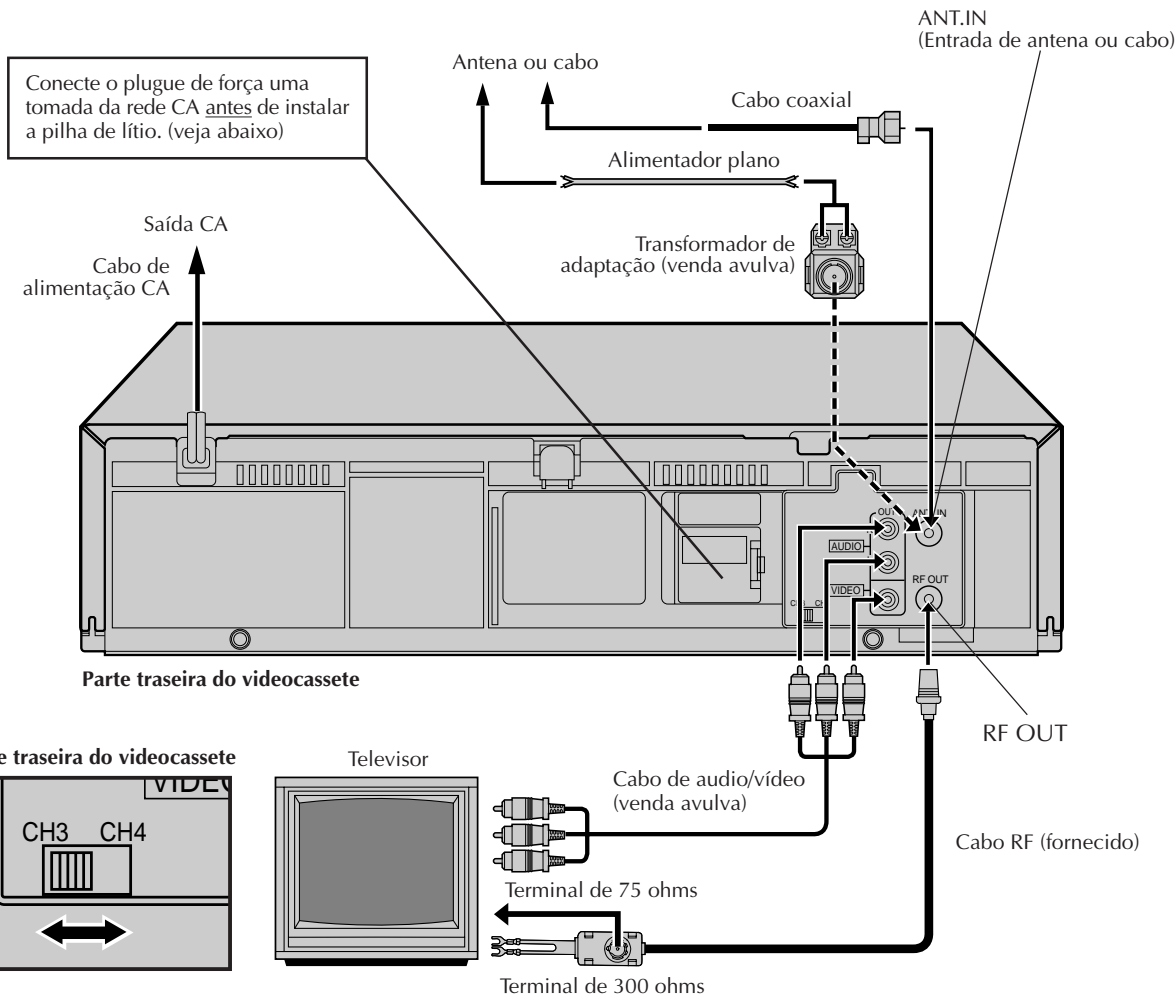

Certifique-se de conectar o plugue de força a uma tomada da rede elétrica primeiro, antes de instalar a pilha de lítio; do contrário, a vida útil da pilha será drasticamente encurtada.

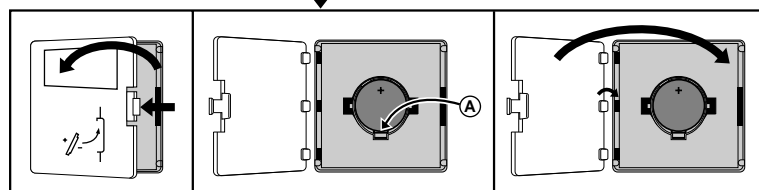
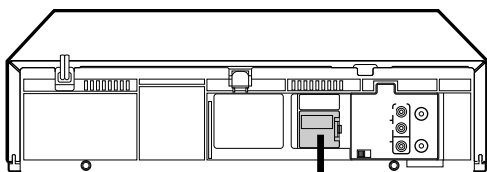

Instalação/remoção da pilha de lítio

- 1 Certifique-se de que o plugue de força esteja conectado a uma tomada da rede CA e desligue a alimentação do videocassete.
- 2 Abra a tampa do compartimento de pilha enquanto pressiona a lingueta de liberação conforme ilustrado.
- 3 Insira uma pilha de lítio com o lado positivo (+) voltado para cima e pressione-a para dentro.
 - Para remover a pilha de lítio, aperte o trinco (A) para baixo, usando um objeto não-metálico pontiagudo, e então extraia a pilha de lítio.
- 4 Feche a tampa do compartimento de pilha até produzir um clique.

1 VERIFIQUE O CONTEÚDO

Certifique-se de que a embalagem contém todos os acessórios listados nas "ESPECIFICAÇÕES" (☞ pág. 43).

2 ESCOLHA UM LOCAL PARA O VIDEOCASSETE

Coloque o videocassete sobre uma superfície horizontal estável.

3 CONECTE O VIDEOCASSETE AO TELEVISOR

O método de conexão a ser usado dependerá do tipo do seu televisor.

Conexão RF

- Para conectar a um televisor SEM terminais de entrada AV...
 - a- Desconecte o cabo da antena de TV do televisor.
 - b- Conecte o cabo da antena de TV à tomada ANT.IN na parte traseira do videocassete.
 - c- Conecte o cabo RF fornecido entre a tomada RF OUT na parte traseira do videocassete e o terminal de antena do televisor. Ajuste o televisor em CH3 ou CH4 de acordo com o ajuste do interruptor CH3-CH4 na parte traseira do videocassete.

Conexão AV

- Para conectar a um televisor com terminais de entrada AV...
 - a- Conecte a antena, o videocassete e o televisor tal como indicado na ilustração.
 - b- Ligue um cabo de áudio/vídeo entre as tomadas AUDIO OUT e VIDEO OUT no painel traseiro do videocassete e as tomadas AV IN do televisor. Ajuste o seu televisor no modo de entrada de vídeo ou modo de entrada A/V. Consulte o manual de instruções do televisor.

4 CONECTE O VIDEOCASSETE À FONTE DE ALIMENTAÇÃO

Conecte o plugue do cabo de alimentação CA a uma tomada da rede.

5 PREPARAÇÃO FINAL PARA O USO

Selecione o canal do videocassete (3 ou 4) pelo ajuste do interruptor na parte traseira do videocassete, conforme indicado na ilustração. Execute preparativos fáceis. (☞ páginas. 6 e 7)

Assim, estará apto para executar reproduções (☞ pág.11) e gravações (☞ pág.12) simples.

NOTAS:

- O canal do videocassete é o canal no televisor que irá emanar os sinais de áudio e vídeo do videocassete. O interruptor CH3-CH4 do videocassete na parte traseira do videocassete, ajusta o canal do videocassete para CH3 ou CH4.
- O interruptor CH3-CH4 vem pré-ajustado na posição CH3. Ajuste-o a CH4, caso o canal CH3 esteja sendo utilizado para transmissões na sua área e ajuste o canal no televisor de acordo com o ajuste do interruptor CH3-CH4 no videocassete.
- Caso seja utilizada a conexão RF ao televisor, quando se comutar do modo do videocassete para o do televisor e do televisor ao videocassete, poderá ser necessário emitir um CH UP e então CH DOWN no televisor para se obter uma imagem de boa qualidade.
- Mesmo que você esteja utilizando cabos AV para conectar este videocassete ao seu televisor, é necessário também conectá-lo usando o cabo RF. Isto assegurará que se possa gravar um show enquanto se assiste a um outro (☞ pág.24).
- Para a identificação total do painel traseiro do videocassete, consulte o índice remissivo (VISTA POSTERIOR ☞ pág. 41).

Preparativos Fáceis

Antes de iniciar...

- Conecte o cabo de antena de TV à tomada ANT.IN do videocassete e insira o plugue do cabo de alimentação CA numa tomada da rede elétrica.
- Ligue o televisor e selecione o canal do videocassete 3 ou 4 (ou o modo AV).

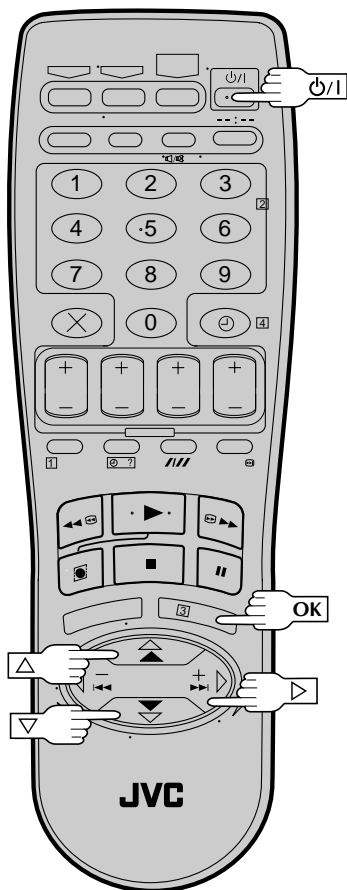
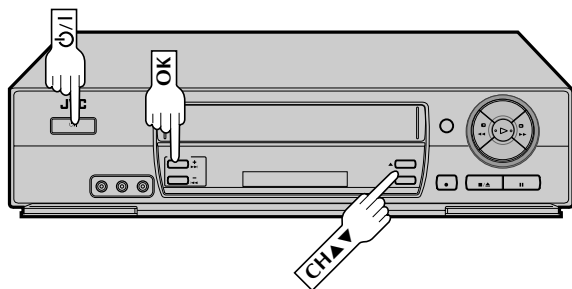

A função Preparativos Fáceis simplifica a instalação, servindo como guia dos procedimentos de ajuste do relógio e dos canais do sintonizador — basta seguir os menus na tela que aparecem quando a tecla ψ/I é pressionada pela primeira vez no videocassete após a inserção do plugue de força em uma tomada da rede elétrica.

IMPORTANTE

- Não pressione nenhuma tecla no videocassete ou no controle remoto que não estejam diretamente relacionadas com o passo em execução durante o curso dos Preparativos Fáceis.
- Caso execute os Preparativos Fáceis com sucesso durante a instalação, não há necessidade de executar separadamente os procedimentos de Ajuste do Relógio ou Ajuste de Canais, mas se tais ajustamentos se tornarem necessários, poderão ser efetuados da seguinte forma:
 - Para reacerar ou ajustar a hora \rightarrow pág. 8
 - Para adicionar/eliminar canais manualmente \rightarrow pág. 10
 - Para reajustar o sintonizador após mudança para um diferente local \rightarrow pág. 9

EXECUTE OS PREPARATIVOS FÁCEIS

1

Pressione ψ/I .

- Aparece a tela Ajuste do Relógio.

AJUSTE A HORA

2

Pressione CH $\blacktriangle/\blacktriangledown$ or \triangle/∇ para ajustar a hora, e então aperte OK ou \triangleright .

- Mantenha pressionada a devida tecla para retroceder ou avançar a hora em passos de 30 minutos.



AJUSTE A DATA

3

Aperte CH $\blacktriangle/\blacktriangledown$ or \triangle/∇ para ajustar a data, e então pressione OK ou \triangleright .

- Mantenha pressionada a devida tecla para alterar a data em passos de 15 dias.

AJUSTE O ANO

4

Pressione CH $\blacktriangle/\blacktriangledown$ ou \triangle/∇ para ajustar o ano.

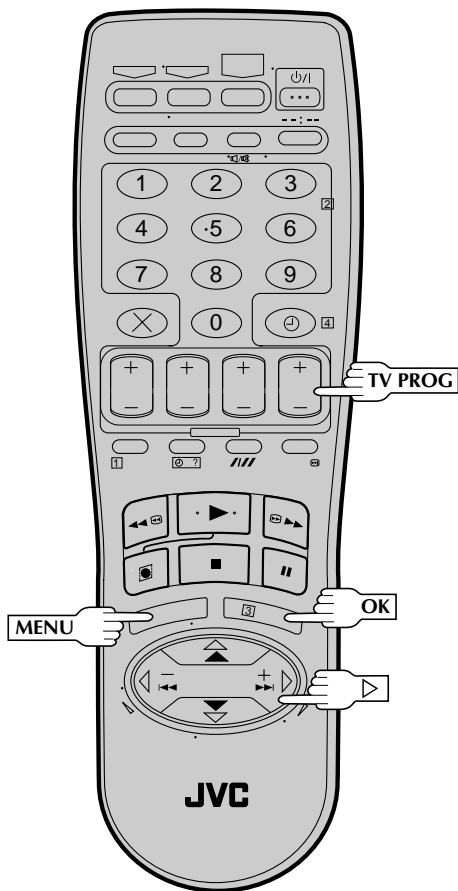
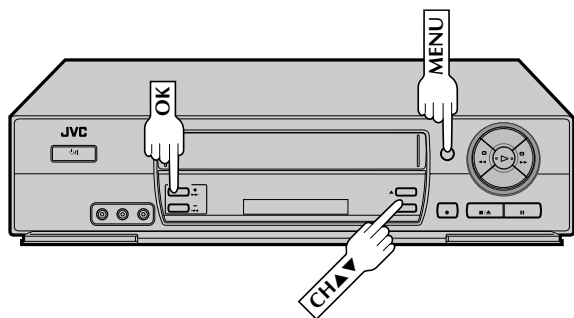

5

EXECUTE A PROGRAMAÇÃO AUTOMÁTICA DE CANAIS

Pressione **MENU**.

- Os canais recebíveis na sua região são automaticamente designados para as teclas **CH ▲▼** ou **TV PROG**, e os canais não-recebíveis são omitidos.

PROGRAMAÇÃO AUTOMÁTICA DE CANAIS

PROCURANDO ...

APERTE (MENU) P/CONCLUIR

- Se os canais do sintonizador tiverem sido apropriadamente ajustados, "FIM DA PROCURA" será indicado na tela. Caso "SEM SINAL" seja indicado na tela, certifique-se de que o cabo de antena esteja apropriadamente conectado ao videocassete e pressione **OK** ou **▷**. O videocassete tentará novamente o Ajuste Automático de Canais.

6

RETORNE À TELA NORMAL

Aperte **MENU**.

Relógio

Ligue o televisor e selecione o canal programado para o videocassete, 3 ou 4 (ou o modo AV).

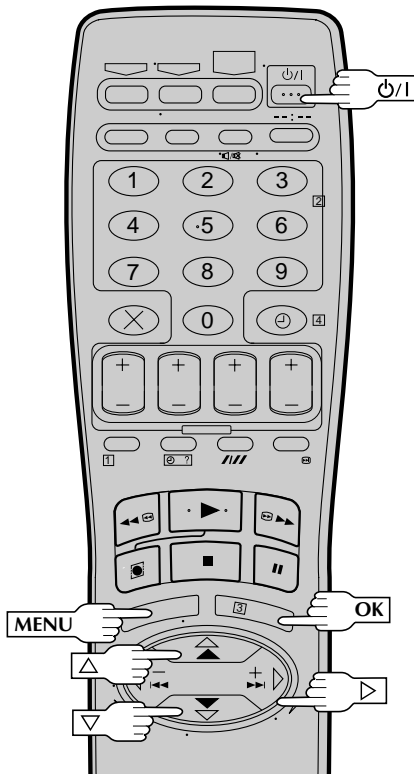
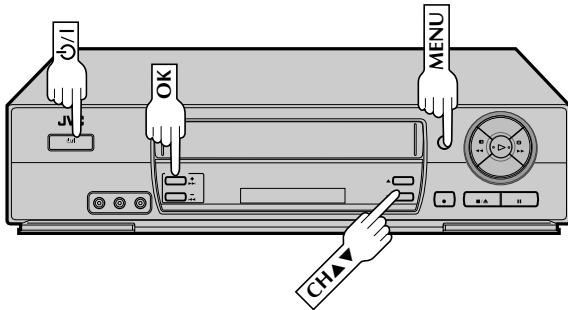

Ajuste do Horário de Verão

Uma vez acertado o relógio, toda vez que a sua hora local entrar no Horário de Verão ou voltar ao horário regular, poder-se-á facilmente realizar o ajustamento de 1 hora usando-se esta função. Entre na tela Acerto do Relógio e, durante o piscar dos dígitos da hora e a exibição de "HORÁRIO DE VERÃO", aperte **CH ▲▼** para adicionar ou subtrair 1 hora e, então, pressione **OK**.

1 LIGUE O VIDEOCASSETE

Aperte **⏻/I**.

2 ABRA A TELA DE MENU PRINCIPAL

Aperte **MENU**.

3 ABRA A TELA DE ACERTO DO RELÓGIO

Na tela do Menu Principal, desloque a barra de destaque (seta) até "AJUSTE DO RELÓGIO" apertando **CH ▲▼** ou **△▽**, e então aperte **OK** ou **▷**.

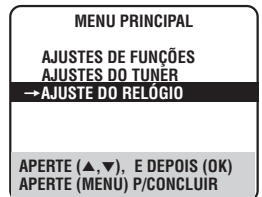

4 AJUSTE A HORA

Pressione **CH ▲▼** ou **△▽** até que a hora desejada apareça e, então, aperte **OK** ou **▷**.

- Mantenha pressionada **CH ▲▼** ou **△▽** para alterar a hora em passos de 30 minutos.



5 AJUSTE A DATA

Aperte **CH ▲▼** ou **△▽** até que a data desejada apareça e, então, pressione **OK** ou **▷**.

- Mantenha pressionada **CH ▲▼** ou **△▽** para alterar a data em passos de 15 dias.

6 AJUSTE O ANO

Pressione **CH ▲▼** ou **△▽** até que o ano desejado apareça.

7 ACIONE O RELÓGIO

Aperte **MENU** e a tela normal aparecerá.

Para fazer correções

Pressione **OK** ou **▷** até que o item que deseja alterar passe a piscar; então pressione **CH ▲▼** ou **△▽**.

Sintonizador

Ligue o televisor e selecione o canal programado para o videocassete, 3 ou 4 (ou o modo AV).

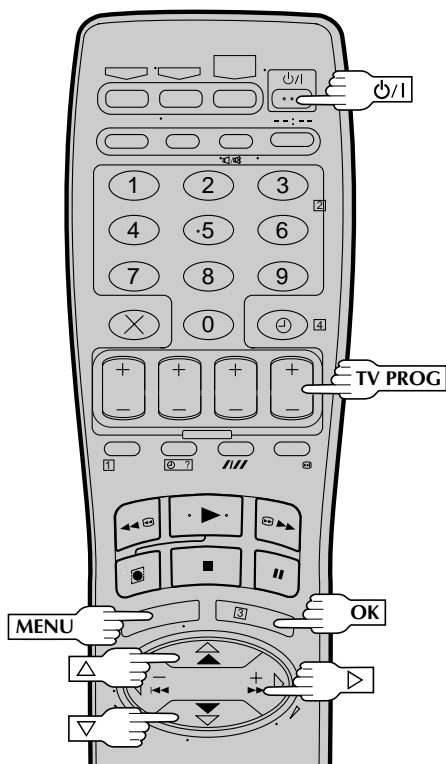
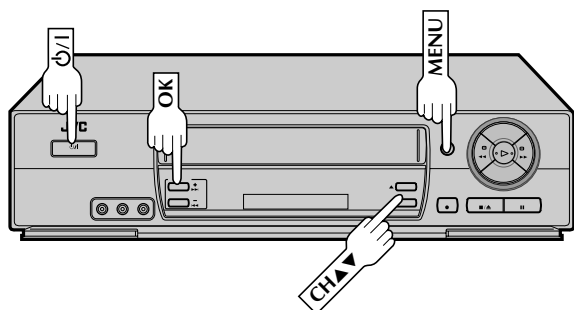

INFORMAÇÃO

O videocassete detecta a banda (ANTENA ou CABO) e seleciona automaticamente a banda correta durante a Programação Automática de Canais. A banda selecionada será indicada no lado direito de "FAIXA" na tela de Ajuste do Sintonizador.

Ajuste os canais recebíveis

1 LIGUE O VIDEOCASSETE

Aperte ψ/I .

2 ABRA A TELA DE MENU PRINCIPAL

Aperte MENU.

3 ABRA A TELA DE AJUSTE DO SINTONIZADOR

Desloque a barra de destaque (seta) a "AJUSTES DO TUNER" apertando CH \blacktriangle ou \blacktriangledown , e então aperte OK ou \triangleright .

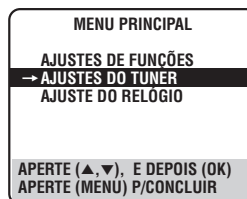

4 EXECUTE A PROGRAMAÇÃO AUTOMÁTICA DE CANAIS

Desloque a barra de destaque (seta) até "PROG. AUTOM. DE CANAIS" apertando CH \blacktriangle ou \blacktriangledown , e então aperte OK ou \triangleright .

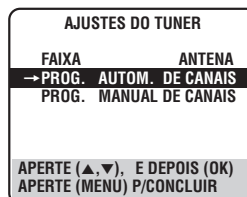

- Os canais recebíveis na sua região são automaticamente designados para as teclas CH \blacktriangle ou TV PROG, e os canais não-recebíveis são omitidos.

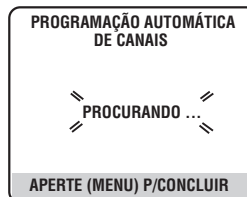

NOTAS:

- No final do Programação Automático de Canais, "FIM DA PROCURA" aparece na tela.
- Caso a busca não seja satisfatória, "FIM DA PROCURA — SEM SINAL—" aparece na tela. Verifique o ajuste da faixa e as conexões e reinicie a busca.

5 RETORNE À TELA NORMAL

Aperte MENU.

5

Adição ou apagamento de um canal

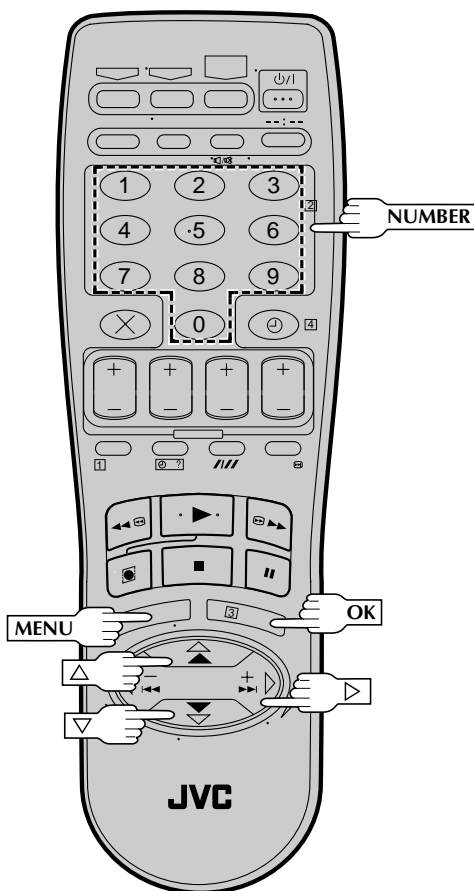
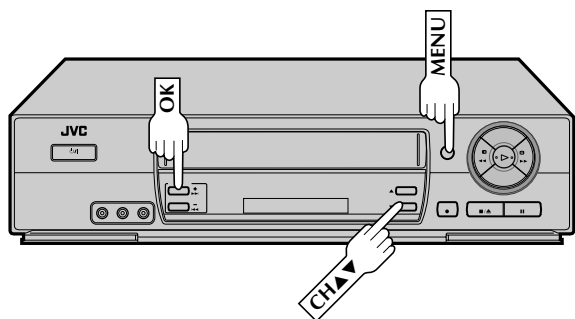

1 ABRA A TELA DE MENU PRINCIPAL

Aperte MENU.

2 ABRA A TELA DE AJUSTE DO SINTONIZADOR

Desloque a barra de destaque (seta) até "AJUSTES DO TUNER" mediante o pressionamento de CH ▲▼ ou Δ▽; então pressione OK ou ▷.

3 ABRA A TELA DE PROGRAMAÇÃO MANUAL DE CANAIS

Desloque a barra de destaque (seta) até "PROG. MANUAL DE CANAIS" apertando CH ▲▼ ou Δ▽, e então aperte OK ou ▷.

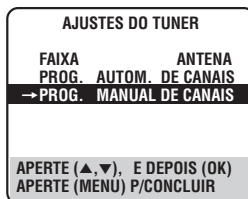

4 ADICIONE OU SALTE UM DETERMINADO CANAL

Introduza o número de canal usando as teclas NUMBER ou pressionando CH ▲▼ ou Δ▽; então aperte OK ou ▷ para ajustar a "ELIMINAR". Repita este passo para cada canal que queira saltar. Introduza o número de canal usando as teclas NUMBER; então aperte OK ou ▷ para ajustar el canal a "ADICIONAR".

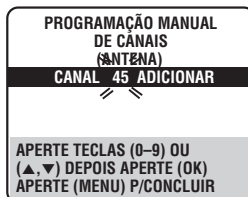

5 RETORNE À TELA NORMAL

Aperte MENU.

Reprodução simples

Ligue o televisor e selecione o canal programado para o videocassete, 3 ou 4 (ou o modo AV).

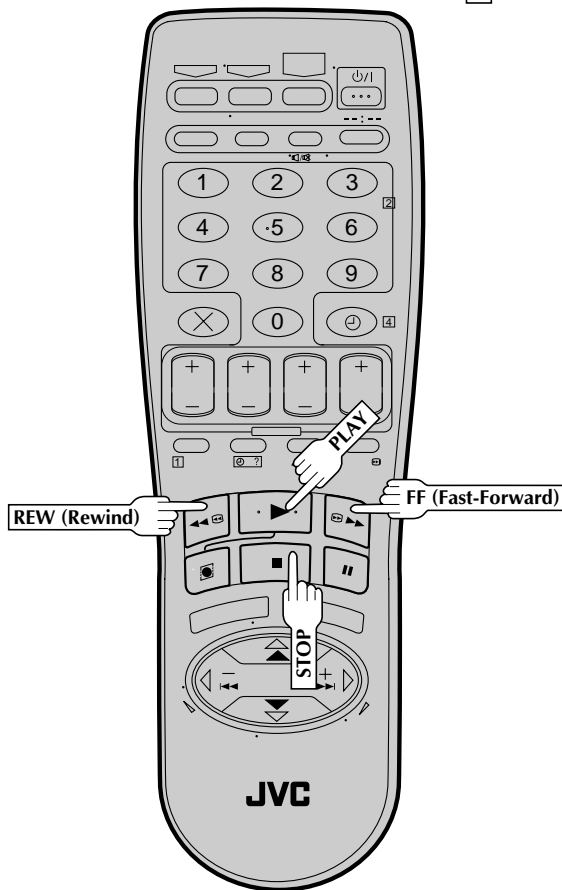
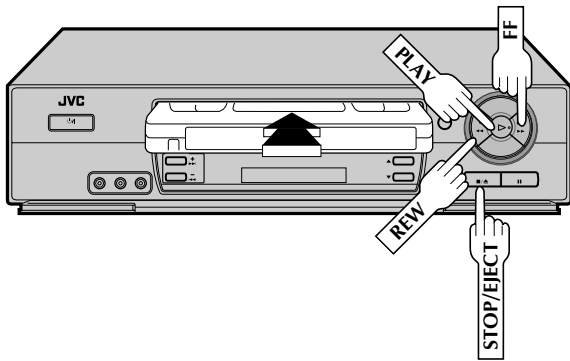

1

INSIRA UM CASSETE

Certifique-se de que o lado da janela está para cima, o lado da etiqueta posterior esteja voltado para o exterior e a seta na parte frontal do cassete de vídeo esteja apontado na direção do videocassete. Não aplique demasiada pressão durante a inserção.

- A alimentação do videocassete liga-se automaticamente.
- O contador é automaticamente ajustado para "0:00:00".
- Caso a lingüeta de segurança de gravação do cassete de vídeo tenha sido removida, a reprodução começa automaticamente.

2

LOCALIZE O PONTO DE INÍCIO DO PROGRAMA

Caso a fita esteja avançada além do ponto de início, aperte **REW**. Para avançar, aperte **FF**.

3

INICIE A REPRODUÇÃO

Aperte **PLAY**. "B.E.S.T. PICTURE SYSTEM" aparece na tela (quando B.E.S.T. está ajustado a "SIM" [pág. 20]).

4

PARE A REPRODUÇÃO

Aperte **STOP** ou **STOP/EJECT**. A seguir, aperte **STOP/EJECT** para remover o cassete de vídeo.

INFORMAÇÃO

Este gravador videocassete está equipado com SQPB (S-VHS QUASI PLAYBACK) que lhe permite assistir a fitas NTSC gravadas no formato S-VHS com resolução VHS regular.

- SQPB não envia resolução Super VHS.
- A gravação S-VHS não é viável com este gravador videocassete.

Cassetes de vídeo utilizáveis

VHS de Tamanho Inteiro
 T-30 (ST-30**)
 T-60 (ST-60**)
 T-90
 T-120 (ST-120**)
 T-160 (ST-160**)
 ST-210**

VHS Compacto*
 TC-20 (ST-C20**)
 TC-30 (ST-C30**)
 TC-40 (ST-C40**)

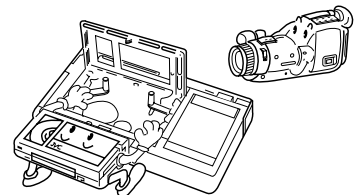

* As gravações da câmera VHS compacta podem ser reproduzidas neste gravador videocassete. Simplesmente coloque o cassete gravado em um adaptador de cassete VHS e poderá utilizá-lo como qualquer cassete VHS de tamanho natural.

** Este gravador videocassete pode gravar cassetes VHS e Super VHS de tamanho natural. No entanto, somente gravará sinais VHS regulares.

Gravação simples

Ligue o televisor e selecione o canal programado para o videocassete, 3 ou 4 (ou o modo AV).

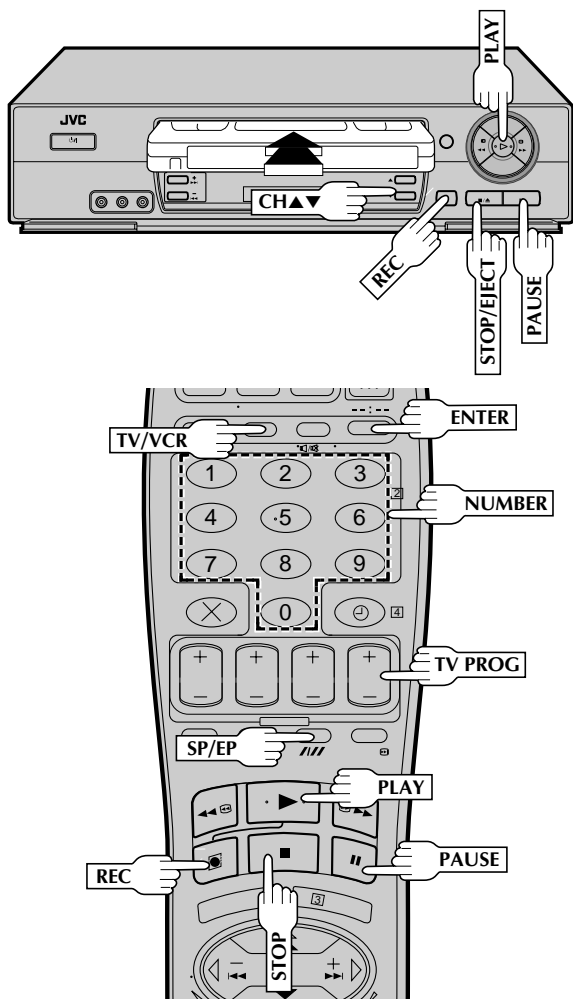

Prevenção contra apagamentos acidentais

Para evitar sobregravações acidentais num cassete já gravado, remova a lingüeta de segurança. Para regravar posteriormente em tal cassete, bastará cobrir o orifício com fita adesiva.

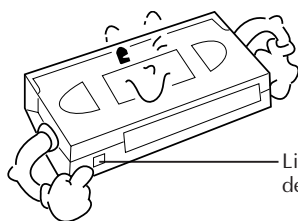

Lingüeta de segurança de gravação

1 INSIRA UM CASSETE

Certifique-se de que a lingüeta de segurança esteja intacta. Caso contrário, cubra o orifício com fita adesiva antes de inserir o cassete.

2 SELECIONE O CANAL DE GRAVAÇÃO

Aperte **TV PROG** ou **CH ▲▼**. Ou aperte as teclas **NUMBER** apropriadas, e então aperte **ENTER**. (O canal altera-se após alguns segundos, independentemente de se apertar ou não **ENTER**.)

- Caso utilize a conexão RF, pressione o botão **TV/VCR** para selecionar o modo VCR e assistir ao programa a ser gravado.

3 AJUSTE A VELOCIDADE DA FITA

Aperte **SP/EP (///)** para ajustar a velocidade de gravação.

4 INICIE A GRAVAÇÃO

Mantenha apertada **REC** e aperte **PLAY** no controle remoto, ou aperte **REC** no painel frontal do videocassete.

B.E.S.T. funciona no início da primeira gravação tanto em SP quanto em EP, após a inserção do cassete de vídeo (quando B.E.S.T. está ajustado a "SIM" pág. 20).

5 PAUSE/RETOME A GRAVAÇÃO

Aperte **PAUSE**. Aperte **PLAY** para retomar a gravação.

- Durante a pausa de gravação, pode-se alterar o canal de gravação mediante utilização dos botões **TV PROG** ou **CH ▲▼** ou teclas **NUMBER**.

B.E.S.T. não se realizará, se a velocidade da fita for alterada durante o modo pausa de gravação.

6 PARE A GRAVAÇÃO

Aperte **STOP** ou **STOP/EJECT**. A seguir, aperte **STOP/EJECT** para remover o cassete de vídeo.

Função de retomada de gravação

Caso ocorra um corte de energia durante a gravação (ou gravação temporizada ou gravação temporizada instantânea), a gravação será retomada automaticamente quando a alimentação for restaurada ao videocassete.

Funções de reprodução



Imagem estática/Reprodução quadro-a-quadro

1

PAUSE DURANTE A REPRODUÇÃO

Aperte **PAUSE**. Se aparecerem tremores verticais, aperte a tecla **CH ▲ (+)** ou **▼ (-)** ou **TV PROG** para corrigir a imagem.

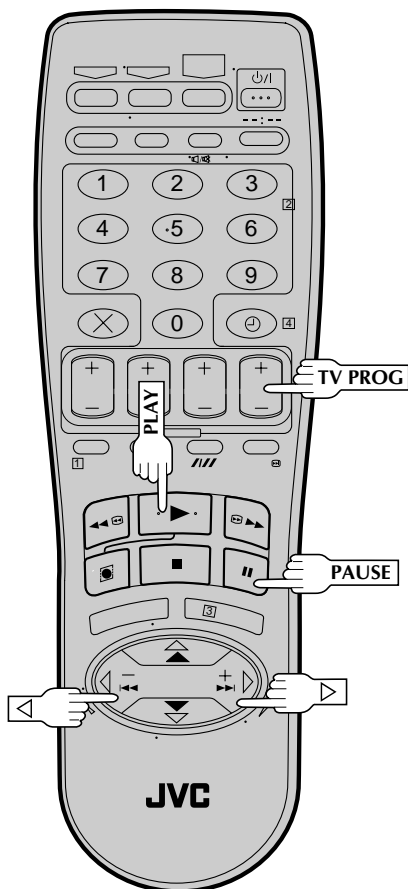
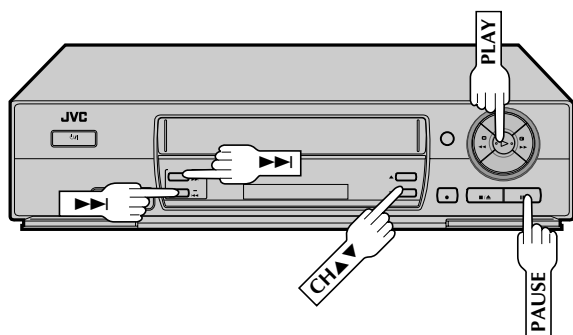
2

ACIONE A REPRODUÇÃO QUADRO-A-QUADRO

Aperte **PAUSE** repetidamente para avançar um quadro por vez.

OU

Aperte **▷** repetidamente para a reprodução progressiva quadro-a-quadro ou **◁** repetidamente para a reprodução regressiva quadro-a-quadro.

Para retornar à reprodução normal, aperte **PLAY**.

Câmera lenta progressiva/regressiva

1

ACIONE A REPRODUÇÃO EM CÂMERA LENTA

Para uma câmera lenta descomplicada, pressione e libere **◁** durante a reprodução para diminuir a velocidade no sentido progressivo. Continue a pressionar e libere **◁** para selecionar os modos de câmera lenta regressiva, reprodução regressiva e busca regressiva.

OU

Durante a imagem estática, mantenha pressionada **▷** para a câmera lenta no sentido progressivo, ou mantenha pressionada **◁** para a câmera lenta regressiva. Libere a tecla para retornar à imagem estática.

OU

Para a câmera lenta no sentido progressivo durante a imagem estática, mantenha pressionada **PAUSE** por mais de 2 segundos. Pressione novamente **PAUSE** para retornar à imagem estática.

Para retornar à reprodução normal, aperte **PLAY**.

Busca a velocidade variável/Reprodução regressiva

1

ACIONE A BUSCA A VELOCIDADE VARIÁVEL

Durante a reprodução, pressione e libere repetidamente **◁** ou **▷** para selecionar a velocidade de busca.

- Para aumentar a velocidade no sentido progressivo, aperte **▷** repetidamente para selecionar os vários modos de busca progressiva.
- Para diminuir a velocidade no sentido progressivo, aperte e libere **◁**.
- Para reproduzir em câmera lenta regressiva e no modo de reprodução regressiva, continue a apertar repetidamente **◁** após selecionar todos os modos de câmera lenta progressiva.

Para retornar à reprodução normal, aperte **PLAY**.

* Os botões **◁◁◁◁** do painel frontal do VCR funcionam do mesmo modo que os botões **◁▷** do controle remoto.

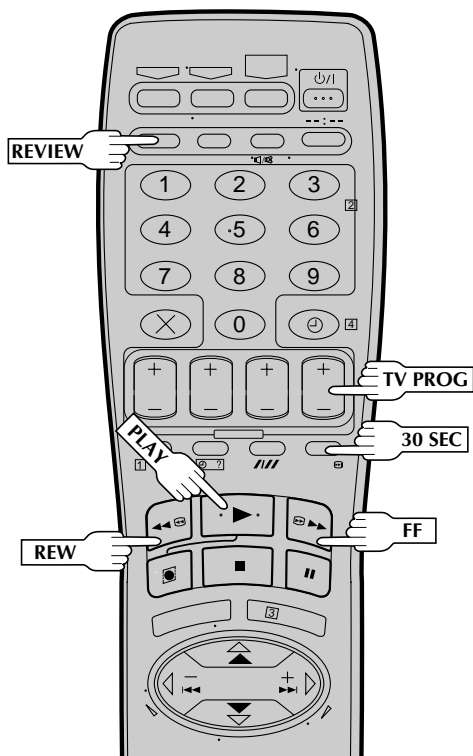
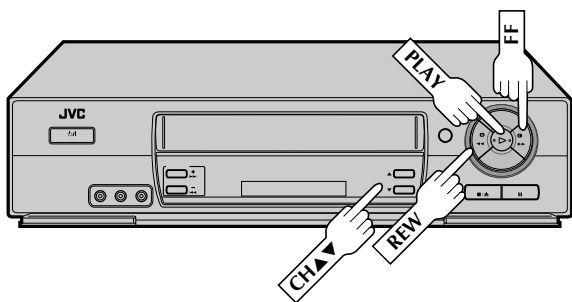

Busca por saltos

1

SALTE SEÇÕES INDESEJADAS

Aperte **30 SEC** de 1 a 4 vezes durante a reprodução. Cada apertado inicia um período de 30 segundos de reprodução rápida. A reprodução normal é retomada automaticamente.

NOTA:

Para retornar à reprodução normal durante a busca por saltos, aperte **PLAY**.

Rastreio manual

Uma vez que a reprodução se inicia, a função de rastreio automático do videocassete é acionada. Caso interferências apareçam na imagem, pode-se anular a função automática e regular o rastreio manualmente.

ACIONE O MODO DE RASTREIO MANUAL

1

Durante a reprodução, aperte as teclas **CH ▲** e **▼** no painel frontal do videocassete simultaneamente para cancelar o modo de rastreio automático e possibilitar o ajuste do rastreio manual.

AJUSTE O RASTREIO MANUAL

2

Aperte **CH ▲ (+)** ou **▼ (-)** no painel frontal do videocassete ou **TV PROG +** ou **-** no controle remoto. Aperte levemente para um ajuste fino, ou mantenha apertada a tecla para um ajuste aproximado. Observe a tela e continue o ajuste até a qualidade ótima de imagem e som ser alcançada.

REACIONE O RASTREIO AUTOMÁTICO

3

Aperte as teclas **CH ▲** e **▼** no painel frontal do videocassete simultaneamente.

• Quando o rastreio automático é reativado, a função B.E.S.T. é automaticamente ativada.

NOTAS:

- Para obter uma imagem estática sem interferências, poderá ser necessário ajustar o rastreio na reprodução lenta e então acionar a pausa.
- O rastreio manual é possível durante a câmara lenta. Durante a reprodução em câmara lenta, simplesmente aperte **CH ▲ (+)** ou **▼ (-)** no painel frontal do videocassete ou **TV PROG +** ou **-** no controle remoto para ajustar o rastreio.

Revisão instantânea

Mediante a simples pressão de uma única tecla, a alimentação do videocassete é ligada, a fita é retrocedida e então o último programa de gravação temporizada passa a ser reproduzido.

ACIONE A REVISÃO INSTANTÂNEA

1

Após certificar-se de que o videocassete está desligado e o modo do timer está desativado, aperte **REVIEW**.

- A alimentação é ativada e o videocassete busca pelo código de índice indicativo do início do último programa de gravação temporizada, e então a reprodução inicia-se automaticamente.
- Pode-se ter acesso a um programa a uma distância de 2 a 9 códigos de índice da posição de fita corrente. Caso, por exemplo, existam 5 programas gravados e queira assistir ao terceiro, aperte **REVIEW** três vezes.
- Para localizar o início do programa desejado, aperte **REW** ou **FF** e busque visualmente o ponto de início do programa.
- Caso já esteja rebobinado quando **REVIEW** é pressionado, a fita será reproduzida a partir do início. A fita não será avançada para um código de índice.
- A função Revisão Instantânea também funcionará, se a alimentação do videocassete estiver ligada.

Busca em alta velocidade

1 ACIONE A BUSCA EM ALTA VELOCIDADE

Aperte **FF** para a busca progressiva em alta velocidade, ou **REW** para a busca regressiva em alta velocidade.

Para retornar à reprodução normal, aperte **PLAY**.

NOTA:

Para buscas curtas, durante uma reprodução ou pausa, mantenha a tecla **FF** ou **REW**. Liberada a tecla, retorna a reprodução normal.

Busca por Índice

Esta função pesquisa códigos de índice que estão posicionados na fita no início da gravação. Pode-se localizar e automaticamente reproduzir a partir do início qualquer gravação, utilizando-se a função Busca por índice.

1 INICIE A BUSCA

Enquanto a fita está parada, aperte \triangleleft ou \triangleright ($\triangleleft\triangleleft$ ou $\triangleright\triangleright$).

2 TENHA ACESSO A CÓDIGOS DISTANTES

Para ter acesso a uma gravação a 2 a 9 códigos de índice de distância, aperte \triangleleft ou \triangleright ($\triangleleft\triangleleft$ ou $\triangleright\triangleright$) repetidamente, até que o número correto apareça na tela (somente se "SUPERPOSIÇÃO" estiver ajustada a "SIM"  pág. 18). A reprodução inicia-se automaticamente quando a gravação desejada estiver localizada.

- Para localizar exatamente o início do programa desejado, aperte **REW** ou **FF** e busque visualmente o ponto de início.

NOTA:

Um código de índice não é inserido na fita quando a gravação é pausada e então retomada.

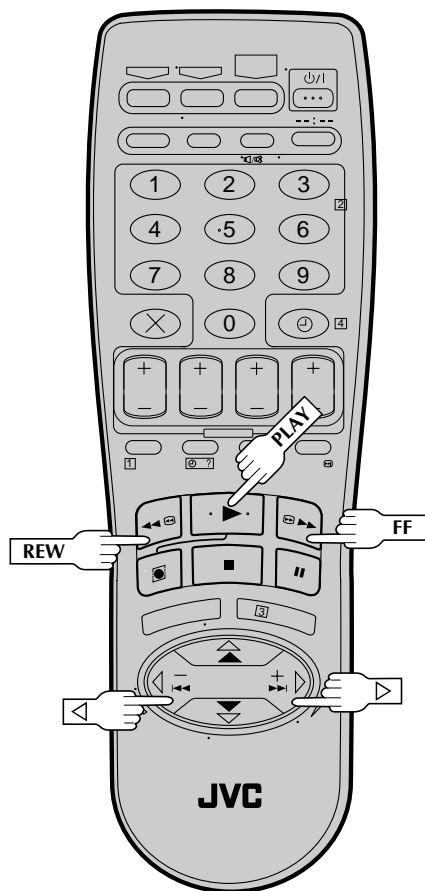
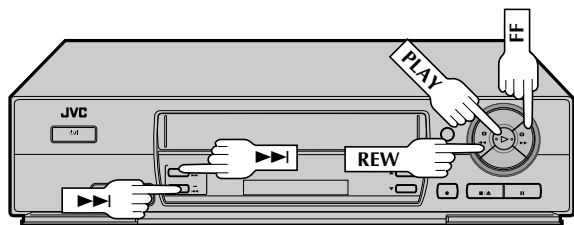

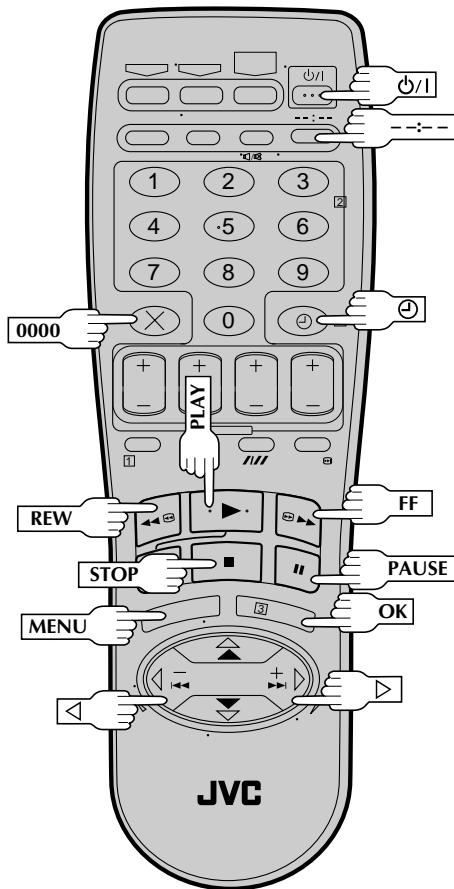
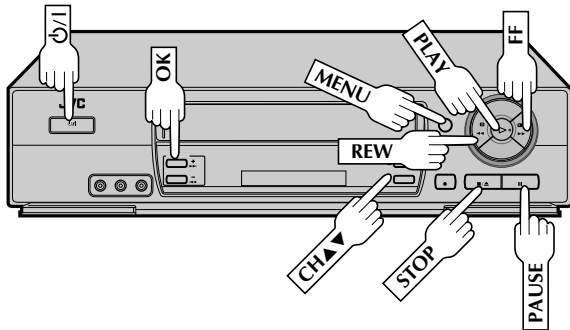

Reprodução repetida

1 ATIVE A REPETIÇÃO

Mantenha apertada **PLAY** (até "•••" piscar no visor do painel frontal) durante a reprodução, e então libere-a.

- A fita inteira é reproduzida 50 vezes.

2 PARE A REPETIÇÃO

Para parar, aperte **STOP** em qualquer momento.

NOTA:

Apertando-se as teclas **PLAY**, **REW**, **FF**, **PAUSE** ou ◀ ou ▶ também cessa a Reprodução Repetida.

Reinício do contador

1 REAJUSTE O CONTADOR A ZERO

Aperte **0000**.

NOTA:

Mediante o pressionamento da tecla **---**, pode-se alterar a indicação, de forma a obter a leitura do contador, o número de canal ou a hora do relógio. (O número de canal não é mostrado durante a reprodução.) Se "SUPERPOSIÇÃO" for ajustado para "SIM", a indicação de superposição aparecerá na tela da TV (☞ pág. 18).

Indicador de posição da fita

O indicador de posição da fita aparece na tela quando, durante o modo de parada, são apertadas as teclas **FF** ou **REW**, ou se executa uma Busca por Índice ou Revisão Instantânea. A posição de "■" em relação a "I" (Início) ou "F" (Final) indicam a posição da fita.

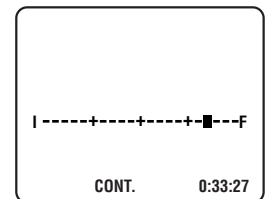

NOTAS:

- "SUPERPOSIÇÃO" deve ser ajustada a "SIM", ou o indicador não aparecerá (☞ pág. 18).
- O Indicador de Posição da Fita pode levar alguns segundos para ser indicado.

Memória da próxima função

A Memória da Próxima Função "diz" ao videocassete o que fazer após o retrocesso da fita. Antes de prosseguir, assegure-se de que o videocassete esteja no modo de parada.

a- Para o Início Automático da Reprodução Após Retrocesso da Fita...

... pressione **REW** e então **PLAY** dentro de 2 segundos.

b- Para Desligar a Alimentação Após Retrocesso da Fita...

... pressione **REW** e então ⏻ dentro de 2 segundos.

c- Para a Prontidão do Timer Automático Após Retrocesso da Fita...

... pressione **REW** e então ⏸ dentro de 2 segundos.

NOTA:

Não é possível selecionar as funções do Timer Automático, caso a lingüeta de segurança de gravação da fita cassete tenha sido removida.

Ajuste de imagem

Esse recurso ajuda você a ajustar a qualidade da imagem reproduzida de acordo com sua preferência. O padrão é "AUTO".

1 ACESSE A TELA DO MENU PRINCIPAL

Aperte MENU.

2 ACESSE A TELA DE AJUSTE DE FUNÇÃO

Desloque a barra de destaque (seta) até "AJUSTES DE FUNÇÕES" mediante o pressionamento de CH ▲▼ ou ▲▽, e então aperte OK ou ▷.

3 SELECIONE O MODO DE AJUSTE DE IMAGEM

Desloque a barra de destaque (seta) para "AJUSTE DE IMAGEM" pressionando CH ▲▼ ou ▲▽; a seguir, pressione OK ou ▷ para selecionar o modo desejado.

AUTO*: Selecione esse modo normalmente. Ele ajusta a qualidade da imagem automaticamente.

* Se B.E.S.T. for ajustado para "NÃO" (pág. 20), você só conseguirá selecionar "NORMAL" ao invés de "AUTO".

EDIÇÃO: Selecione esse modo quando for copiar fitas.

SUAVE: Selecione esse modo quando quiser suavizar a imagem.

REALCE: Selecione esse modo quando quiser aumentar a nitidez da imagem.

NOTAS:

- Quando você seleciona "EDIÇÃO", "REALCE" ou "SUAVE", o modo selecionado não muda até que você faça uma nova seleção.
- Ao selecionar "EDIÇÃO" para copiar fitas, certifique-se de selecionar "AUTO" (ou "NORMAL" se B.E.S.T. estiver ajustado para "NÃO") depois de copiar as fitas.

4 RETORNE À TELA NORMAL

Aperte MENU.

NOTA:

Selecione "EDIÇÃO" quando estiver copiando fitas. Consulte a página 29.

Estabilizador de vídeo

Mediante a ativação do Estabilizador de Vídeo, é possível corrigir vibrações na imagem quando gravações instáveis realizadas em outro videocassete são reproduzidas. Quando esta função é ajustada a "SIM", vibrações verticais são automaticamente corrigidas. *O pré-ajuste inicial é "NÃO".

1 ACESSE A TELA DO MENU PRINCIPAL

Aperte MENU.

2 ACESSE A TELA DE AJUSTE DE FUNÇÃO

Desloque a barra de destaque (seta) até "AJUSTES DE FUNÇÕES" mediante o pressionamento de CH ▲▼ ou ▲▽, e então aperte OK ou ▷.

MENU PRINCIPAL	
→ AJUSTES DE FUNÇÕES	
AJUSTES DO TUNER	
AJUSTE DO RELÓGIO	
APERTE (▲, ▼), E DEPOIS (OK)	
APERTE (MENU) P/CONCLUIR	

3 ATIVE O ESTABILIZADOR DE VÍDEO

Desloque a barra de destaque (seta) até "ESTAB. DE VÍDEO" mediante o pressionamento de CH ▲▼ ou ▲▽, e então aperte OK ou ▷ para ajustar a "SIM".

FUNÇÃO	
B.E.S.T.	SIM
→ AJUSTE DE IMAGEM	AUTO
TIMER AUTOMÁTICO	NÃO
SUPERPOSIÇÃO	SIM
AUTO SP→EP TIMER	NÃO
→ ESTAB. DE VÍDEO	SIM
PRÓXIMA PÁGINA	
APERTE (▲, ▼) E DEPOIS (OK)	
APERTE (MENU) P/CONCLUIR	

4 RETORNE À TELA NORMAL

Aperte MENU.

NOTAS:

- Quando terminar de assistir à fita, certifique-se de ajustá-lo de volta para "NÃO".
- Independentemente do ajuste, esta função não tem efeito durante gravações e durante a reprodução com efeitos especiais.
- As indicações do modo de Superposição podem tremular verticalmente quando "ESTAB. DE VÍDEO" é ajustado a "SIM".
- Para assistir às gravações com detalhes, é necessário ajustar o estabilizador do vídeo para "NÃO".

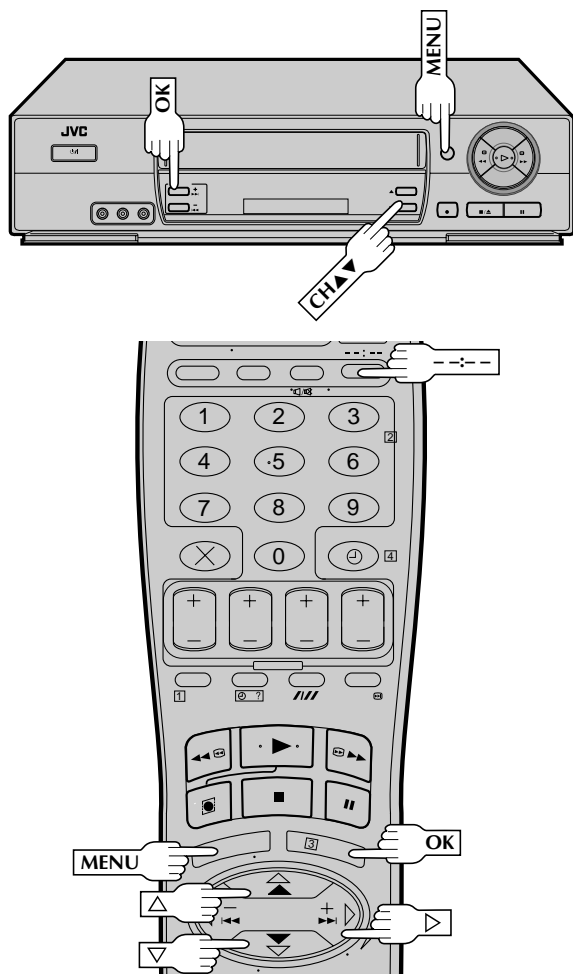

Para reobter uma indicação

- 1 Aperte --:--.
 - Todas as indicações correspondentes ao estado atual são mostradas por 5 segundos. Depois a informação do contador e RECORD/PAUSE, caso esteja no modo de gravação em pausa, na tela.
- 2 Aperte --:-- novamente para limpar o visor.
 - A indicação RECORD/PAUSE é mantida na tela.

Superposição

Esta função, comutável entre "SIM" e "NÃO", determina se os indicadores operacionais aparecerão ou não na tela.

1 ABRA A TELA DO MENU PRINCIPAL

Aperte MENU.

2 ABRA A TELA DE AJUSTE DAS FUNÇÕES

Desloque a barra de destaque (seta) até "AJUSTES DE FUNÇÕES" apertando CH ▲▼ ou ▲▽, e então aperte OK ou ▷.

3 SELECIONE O MODO DE AJUSTE DE SUPERPOSIÇÃO

Desloque a barra de destaque (seta) até "SUPERPOSIÇÃO" mediante o pressionamento de CH ▲▼ ou ▲▽ e então aperte OK ou ▷ para selecionar o modo desejado:

FUNÇÃO	SIM	NÃO
B.E.S.T.	SIM	NÃO
AJUSTE DE IMAGEM	AUTO	NÃO
TIMER AUTOMÁTICO	NÃO	SIM
→ SUPERPOSIÇÃO	SIM	NÃO
AUTO SP → EP TIMER	NÃO	NÃO
ESTAB. DE VIDEO	NÃO	NÃO
PRÓXIMA PÁGINA		
APERTE (▲, ▼) E DEPOIS (OK)		
APERTE (MENU) P/CONCLUIR		

- a- Selecione "SIM", caso queira as indicações operacionais superpostas na tela do televisor.
- b- Selecione "NÃO", caso não queira as indicações operacionais superpostas na tela.

4 RETORNE À TELA NORMAL

Aperte MENU.

NOTAS:

- Caso acione o modo Pausa de Gravação, RECORD/PAUSE é exibida independentemente do ajuste do modo de Superposição.
- Caso selecione um canal no qual nenhum sinal seja recebido, o número do canal será indicado independentemente do ajuste do modo de Superposição.
- Cada vez que você pressiona --:-- , a indicação no painel frontal muda na seguinte ordem: leitura do contador → número do canal → hora do relógio. (O número do canal não é exibido durante a reprodução).

A indicação de superposição na tela da TV informa o que o videocassete está executando.

Canal sintonizado ou modo AUX (auxiliar)

Quando o canal é alterado, o novo canal é mostrado na tela por 5 segundos.

Hora do relógio

Indicação do programa estéreo

Indicação do Programa do Segundo Áudio

Indicador de posição da fita

Indicador de Sistema de Vídeo

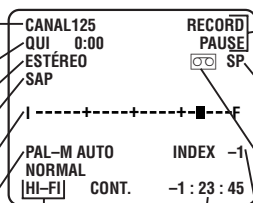

Indicações do modo áudio

Leitura do contador

Modo de operação

Quando o modo de operação é alterado, o novo modo é mostrado – RECORD (5 seg.), PLAY (5 seg.), FF/REW (5 seg. quando ativado do modo de parada), RECORD PAUSE (pelo tempo que a pausa estiver acionada), e ITR*:** (5 seg.).

Indicação de velocidade da fita

Marca de "Cassete Inserido"

Quando um cassete é inserido, a marca é mostrada por 5 segundos. Ela acende-se quando a tecla EJECT do videocassete é apertada.

Indicação INDEX

Seleção da pista sonora

Este videocassete pode gravar duas pistas sonoras simultaneamente (Normal e Hi-Fi) e reproduzir aquela selecionada, ou ambas juntas. Ou, ao assistir a uma fita pregravada que contenha tanto pista de áudio principal como secundária, pode-se optar por escutar qualquer uma, pela seleção de "Hi-Fi ESQ." ou "Hi-Fi DIR." no passo 3.

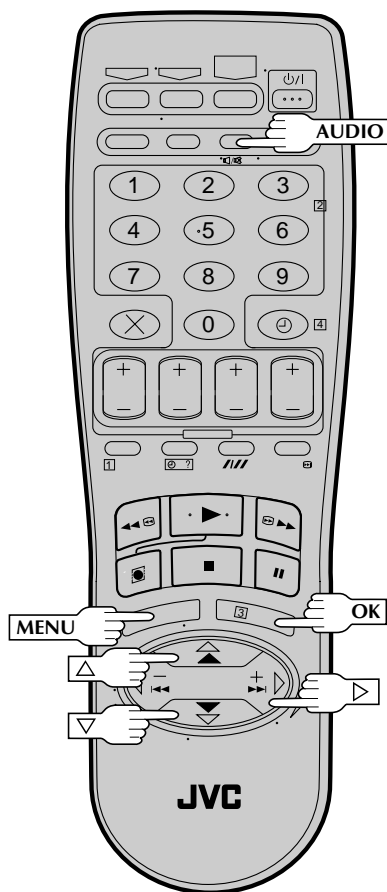
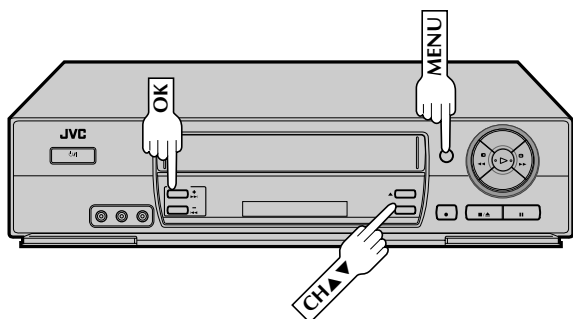

1 ABRA A TELA DO MENU PRINCIPAL

Aperte MENU.

2 ABRA A TELA DE AJUSTE DAS FUNÇÕES

Desloque a barra de destaque (seta) até "AJUSTES DE FUNÇÕES" apertando CH ▲▼ ou ▲▽, e então aperte OK ou ▷.

3 SELECIONE O MODO DE AJUSTE DO MONITOR DE ÁUDIO

Desloque a barra de destaque (seta) até "SAÍDA DE ÁUDIO" mediante o pressionamento de CH ▲▼ ou ▲▽, e então aperte OK ou ▷ para selecionar o modo desejado:

- a- Hi-Fi
- b- Hi-Fi ESQ.
- c- Hi-Fi DIR.
- d- Normal
- e- Mixada

FUNÇÃO	
→ B. E. S. T.	SIM
AJUSTE DE IMAGEM	AUTO
TIMER AUTOMÁTICO	NÃO
SUPERPOSIÇÃO	SIM
AUTO SP→EP TIMER	NÃO
ESTAB. DE VIDEO	NÃO
PRÓXIMA PÁGINA	
APERTE (▲, ▼) E DEPOIS (OK)	
APERTE (MENU) P/CONCLUIR	



PÁGINA ANTERIOR	
SAP	NÃO
→ SAÍDA DE ÁUDIO	HI-FI
SIST. GRAVAÇÃO	PAL-M
SIST. REPROD.	AUTO
APERTE (▲, ▼) E DEPOIS (OK)	
APERTE (MENU) P/CONCLUIR	

4 RETORNE À TELA NORMAL

Aperte MENU.

NOTAS:

- Você também pode mudar a trilha sonora (Hi-Fi, Hi-Fi ESQ., Hi-Fi DIR., e Normal) utilizando o botão AUDIO.
- Caso a fita em reprodução não possua pista sonora Hi-Fi, será escutada a pista sonora normal, independentemente da opção feita no passo 3.
- Caso a conexão RF seja utilizada para o televisor, mesmo que o monitor de áudio Hi-Fi seja selecionado, o som será monoônico e reproduzido por ambos os alto-falantes.

Sistema de imagem B.E.S.T.

Ligue o televisor e selecione o canal programado para o videocassete, 3 ou 4 (ou o modo AV).

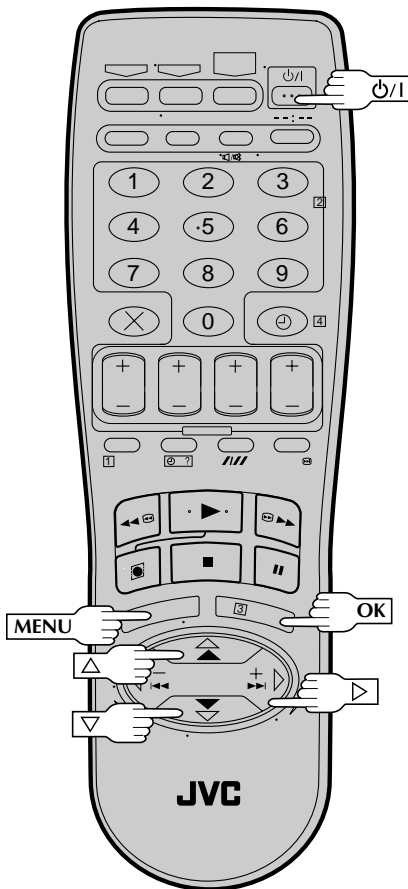
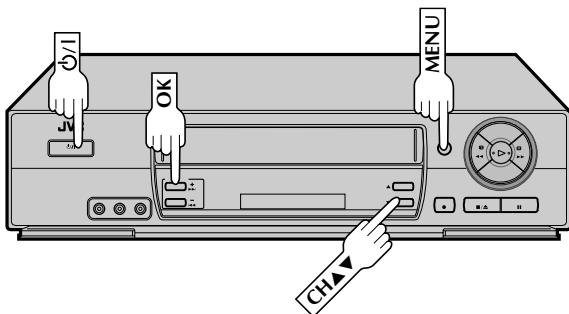

B.E.S.T. (Rastreo de Sinal Equalizado Bicondicional) verifica as condições da fita durante a gravação e a reprodução, e compensa por reproduções insatisfatórias para proporcionar imagens de gravação e reprodução da melhor qualidade. *O pré-ajuste inicial é "SIM".

Preparação

1 ATIVE O VIDEOCASSETE

Aperte P/I .

2 ABRA A TELA DE MENU PRINCIPAL

Aperte MENU.

3 ACESSE A TELA DE AJUSTE DE FUNÇÃO

Aperte CH \blacktriangle ou \blacktriangledown , para deslocar a barra de destaque (seta) até "AJUSTES DE FUNCÕES" então aperte OK ou \triangleright .

MENU PRINCIPAL	
\rightarrow AJUSTES DE FUNCÕES	
AJUSTES DO TUNER	
AJUSTE DO RELÓGIO	
APERTE (\blacktriangle , \blacktriangledown), E DEPOIS (OK) APERTE (MENU) P/CONCLUIR	

4 SELECIONE O MODO B.E.S.T.

Pressione CH \blacktriangle ou \blacktriangledown para deslocar a barra de destaque (seta) até "B.E.S.T." e então aperte OK ou \triangleright para ajustar a "SIM" ou "NÃO".

FUNÇÃO	
\rightarrow B.E.S.T.	SIM
AJUSTE DE IMAGEM	AUTO
TIMER AUTOMÁTICO	NÃO
SUPERPOSIÇÃO	SIM
AUTO SP \rightarrow EP TIMER	NÃO
ESTAB. DE VIDEO	NÃO
PRÓXIMA PÁGINA	
APERTE (\blacktriangle , \blacktriangledown) E DEPOIS (OK) APERTE (MENU) P/CONCLUIR	

NOTA:

Na gravação ou reprodução de fitas gravadas neste videocassete, ajuste B.E.S.T. a "SIM".

5 RETORNE À TELA NORMAL

Aperte MENU.

Gravação

Execute os passos de 1 a 3 na página 12 ("Gravação simples") antes de prosseguir.

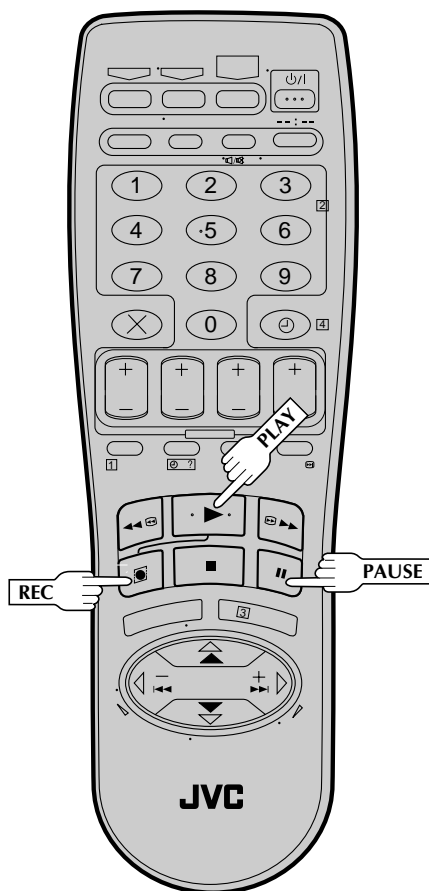
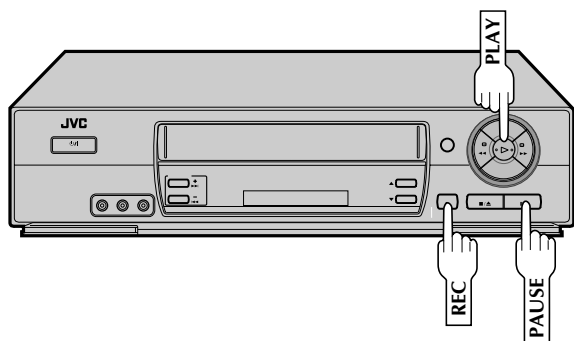

1

INICIE A GRAVAÇÃO

Mantenha apertado **REC** e aperte **PLAY** no controle remoto, ou aperte **REC** no painel frontal do videocassete.

- O videocassete leva cerca de 7 segundos para avaliar a qualidade da fita em uso, e então inicia a gravação com o nível de imagem otimizado.

DURANTE B.E.S.T.

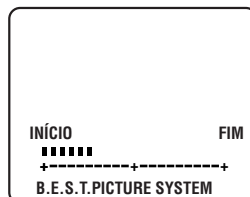

B.E.S.T. COMPLETO

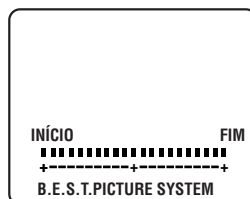

NOTAS:

- *B.E.S.T. funciona no início da primeira gravação tanto em SP como em EP, após a inserção do cassete de vídeo. Não funciona durante as gravações.*
- *No caso de gravação temporizada, B.E.S.T. funciona antes da primeira gravação temporizada, tanto em SP como em EP, após a inserção do cassete de vídeo (sem levar em consideração a velocidade da fita selecionada para tal gravação).*
- *Uma vez que o cassete é ejetado, o dado B.E.S.T. é cancelado. Na próxima vez que o cassete é usado para gravação, B.E.S.T. é reexecutado.*
- *Durante o funcionamento de B.E.S.T., a tecla PAUSE não funcionará.*
- *Para exibir o Sistema de Imagem B.E.S.T., a "SUPERPOSIÇÃO" deve ser ajustada para "SIM"; do contrário, a tela do Sistema de Imagem não aparecerá (☞ pág. 18).*

ATENÇÃO

- Visto que B.E.S.T. ocorre antes do início real da gravação, há um atraso de cerca de 7 segundos após **REC** e **PLAY** no controle remoto ou **REC** no painel frontal tiverem sido pressionadas. Para assegurar que o programa ou a cena desejada seja completamente gravada, primeiro execute os passos a seguir:
 - 1) Mantenha apertada **PAUSE** e aperte **REC** para acionar o modo de gravação em pausa.
 - O videocassete, então, verifica automaticamente as condições da fita e, após cerca de 7 segundos, reintroduz o modo de gravação em pausa.
 - 2) Aperte **PLAY** para iniciar a gravação.
- Caso queira desviar-se de B.E.S.T. e iniciar a gravação imediatamente, ajuste "B.E.S.T." a "NÃO" no passo 4 do procedimento de preparação (☞ pág. 20).

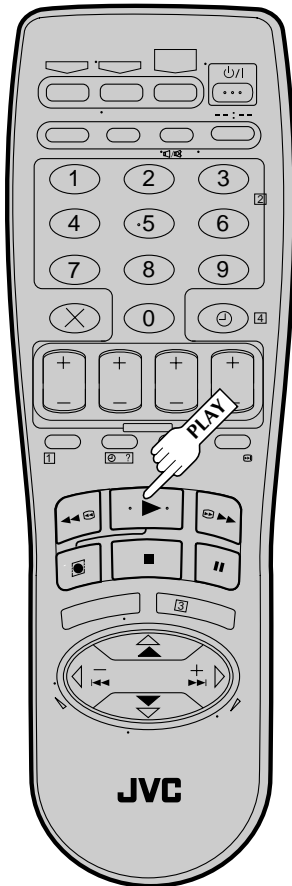
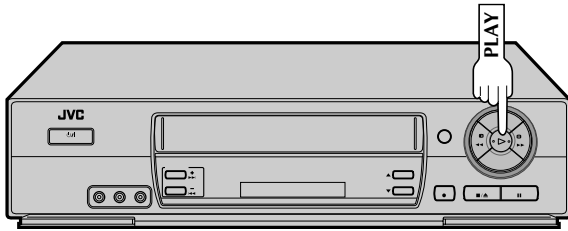

Reprodução

O videocassete tem acesso à qualidade da fita, uma vez que seja iniciada a sua reprodução.

Execute os passos 1 e 2 na página 11 ("Reprodução simples") antes de começar.

1 ACIONE A REPRODUÇÃO

Aperte **PLAY**.

- O videocassete ajusta a qualidade de imagem da reprodução baseado na qualidade da fita em uso.

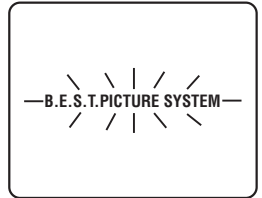

NOTAS:

- No uso de fitas alugadas ou fitas gravadas em outros videocassetes, ajuste "B.E.S.T." no passo 4 do procedimento de Preparação para "SIM" ou "NÃO", conforme queira (☞ pág.20).
- A tela do Sistema de Imagem B.E.S.T. aparece somente no início do rastreamento automático. Mesmo que a tela não apareça após isto, a função B.E.S.T. é operacional.
- Para exibir a tela do Sistema de Imagem B.E.S.T., a "SUPERPOSIÇÃO" deve ser ajustada a "SIM"; do contrário, a tela do Sistema de Imagem B.E.S.T. não aparecerá (☞ pág. 18).

Sistema de vídeo

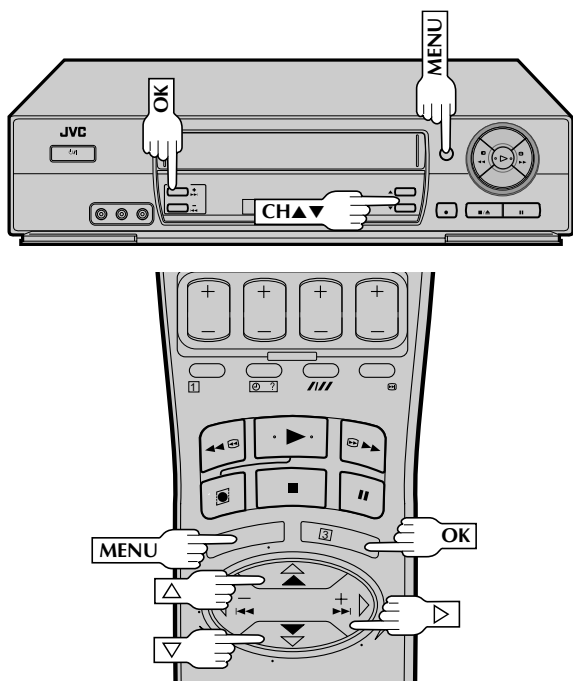

Durante a gravação:

PAL-M	Ajuste a este modo quando a gravação de sinais PAL-M.
NTSC	Ajuste a este modo na gravação de sinais NTSC (ou dublagem de/a um videocassete NTSC).

Durante a reprodução:

AUTO	Ajuste a este modo em reproduções de cassetes num televisor PAL-M; este modo automaticamente detecta fitas PAL-M ou NTSC e ajusta o sistema de cores apropriado.
PAL-M	Ajuste a este modo quando reproduzir uma fita PAL-M, que não possa ser reproduzida corretamente no modo AUTO, num televisor PAL-M.
NTSC → PAL-M	Ajuste a este modo quando reproduzir uma fita NTSC que não possa ser reproduzida corretamente no modo AUTO, num televisor PAL-M.
NTSC	Ajuste a este modo quando reproduzir uma fita NTSC em um televisor NTSC.

* Fitas PAL podem ser reproduzidas corretamente em um televisor PAL-M independentemente do ajuste do sistema de cores. Entretanto, o contador de fita estará incorreto.

NOTAS:

- Com algumas fitas, os sinais de fita podem não ser detectados apropriadamente, mesmo no modo NTSC → PAL-M ou PAL-M.
- Durante a busca, a câmara lenta, a imagem estática ou a reprodução quadro-a-quadro, caso os sinais da fita se alterem de NTSC para PAL-M ou vice-versa, os sinais da fita podem não ser detectados apropriadamente.

1

ABRA A TELA DO MENU PRINCIPAL

Aperte MENU.

2

ABRA A TELA DE AJUSTE DAS FUNÇÕES

Desloque a barra de destaque (seta) até "AJUSTES DE FUNÇÕES", apertando CH ▲▼ ou Δ▽, e então aperte OK ou ▷.

3

ACESSO O MODO DE AJUSTE DO SISTEMA DE GRAVAÇÃO

Desloque a barra de destaque (seta) até "SIST. GRAVAÇÃO" mediante o pressionamento de CH ▲▼ ou Δ▽ e então aperte OK ou ▷ para ajustar a "PAL-M" ou "NTSC".

- Consulte o quadro abaixo à esquerda.

FUNÇÃO		
→ B.E.S.T.		SIM
AJUSTE DE IMAGEM		AUTO
TIMER AUTOMÁTICO		NÃO
SUPERPOSIÇÃO		SIM
AUTO SP→EP TIMER		NÃO
ESTAB. DE VÍDEO		NÃO
PRÓXIMA PÁGINA		
APERTE (▲, ▼) E DEPOIS (OK)		
APERTE (MENU) P/CONCLUIR		



PÁGINA ANTERIOR		
SAP		NÃO
SAÍDA DE ÁUDIO		HI-FI
→ SIST. GRAVAÇÃO		PAL-M
SIST. REPROD.		AUTO
APERTE (▲, ▼) E DEPOIS (OK)		
APERTE (MENU) P/CONCLUIR		

4

ACESSO O MODO DE AJUSTE DO SISTEMA DE REPRODUÇÃO

Desloque a barra de destaque (seta) até "SIST. REPROD." mediante o pressionamento de CH ▲▼ ou Δ▽ e então aperte OK ou ▷ para ajustar a "AUTO", "PAL-M", "NTSC" → PAL-M" ou "NTSC".

- Consulte a lista abaixo à esquerda.

FUNÇÃO		
→ B.E.S.T.		SIM
AJUSTE DE IMAGEM		AUTO
TIMER AUTOMÁTICO		NÃO
SUPERPOSIÇÃO		SIM
AUTO SP→EP TIMER		NÃO
ESTAB. DE VÍDEO		NÃO
PRÓXIMA PÁGINA		
APERTE (▲, ▼) E DEPOIS (OK)		
APERTE (MENU) P/CONCLUIR		



PÁGINA ANTERIOR		
SAP		NÃO
SAÍDA DE ÁUDIO		HI-FI
SIST. GRAVAÇÃO		PAL-M
→ SIST. REPROD.		AUTO
APERTE (▲, ▼) E DEPOIS (OK)		
APERTE (MENU) P/CONCLUIR		

5

RETORNE À TELA NORMAL

Aperte MENU.

Funções de gravação

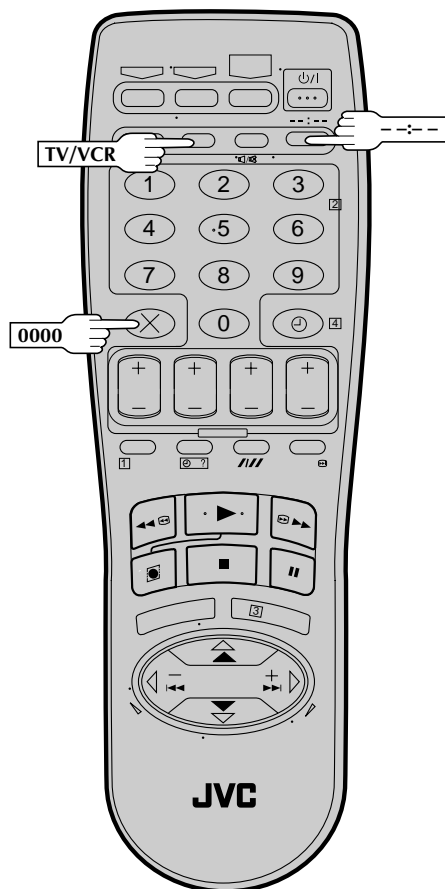

Gravação de um programa enquanto se assiste a um outro

1 ACIONE O MODO TV

Durante a gravação...

- Pressione **TV/VCR**. O indicador VCR do videocassete apaga-se. (Caso esteja utilizando a conexão RF (☞ pág. 4) para assistir à saída do seu videocassete, a transmissão de TV em gravação desaparece.)
- Caso esteja utilizando a conexão AV (☞ pág. 4) para assistir à saída do seu videocassete, altere o modo de entrada do televisor de AV para TV.

2 SELECCIONE O CANAL PARA A MONITORIZAÇÃO

Use o seletor de canais de TV para ajustar o canal àquele desejado.

Indicação do tempo decorrido de gravação

1 REAJUSTE O CONTADOR A ZERO

Antes de iniciar a gravação, aperte **0000**. O contador retorna a zero e indica o tempo decorrido exato à medida que a fita corre.

2 INDIQUE O TEMPO DECORRIDO

Durante a gravação aperte **--:--** em qualquer momento para ver o tempo decorrido. Todas as indicações correspondentes ao estado corrente do videocassete são indicadas por 5 segundos. A indicação do contador permanece na tela, indicando o tempo decorrido. Aperte **--:--** novamente para retirar a indicação.

- Assegure-se de que "SUPERPOSIÇÃO" está ajustada em "SIM" (☞ pág. 18).
- As indicações não serão gravadas.
- Cada vez que você pressiona **--:--**, a indicação no painel frontal muda na seguinte ordem: leitura do contador → número do canal → hora do relógio. (O número do canal não é exibido durante a reprodução).

Estéreo e SAP (Segundo Programa de Áudio)

O decodificador MTS incorporado no seu videocassete possibilita a recepção de transmissões de Som de TV de Multicanais.

Quando o canal é alterado...

- A indicação "ESTÉREO" aparece na tela por cerca de 5 segundos, caso o programa seja uma transmissão estéreo.
- A indicação "SAP" aparece na tela por cerca de 5 segundos, caso o programa seja uma transmissão SAP.
- Ambos os indicadores acendem-se quando um programa estéreo é acompanhado pelo áudio SAP.

Para gravar programas estéreo . . .

. . . simplesmente siga o procedimento de gravação básica.

Para escutar a pista sonora estéreo durante a gravação . . .

. . . ajuste "SAÍDA DE ÁUDIO" a "Hi-Fi" na tela de Funções (☞ pág. 19).

Para gravar programas SAP...

1 ABRA A TELA DO MENU PRINCIPAL

Aperte MENU.

2 ABRA A TELA DE AJUSTE DAS FUNÇÕES

Desloque a barra de destaque (seta) até "AJUSTES DE FUNÇÕES" mediante o pressionamento de CH ▲▼ ou ▲▽ e então aperte OK ou ▷.

3 SELECIONE O MODO DE AJUSTE DE GRAVAÇÃO DO 2º ÁUDIO

Desloque a barra de destaque (seta) até "SAP" mediante o pressionamento de CH ▲▼ ou ▲▽ e então aperte OK ou ▷ para ajustar a "SIM".

FUNÇÃO	
→B.E.S.T.	SIM
AJUSTE DE IMAGEM	AUTO
TIMER AUTOMÁTICO	NÃO
SUPERPOSIÇÃO	SIM
AUTO SP→EP TIMER	NÃO
ESTAB. DE VIDEO	NÃO
PRÓXIMA PÁGINA	
APORTE (▲, ▼) E DEPOIS (OK)	
APORTE (MENU) P/CONCLUIR	

PÁGINA ANTERIOR	
→SAP	SIM
SAIDA DE AUDIO	HI-FI
SIST. GRAVAÇÃO	PAL-M
SIST. REPROD.	AUTO
APORTE (▲, ▼) E DEPOIS (OK)	
APORTE (MENU) P/CONCLUIR	

4 RETORNE À TELA NORMAL

Aperte MENU.

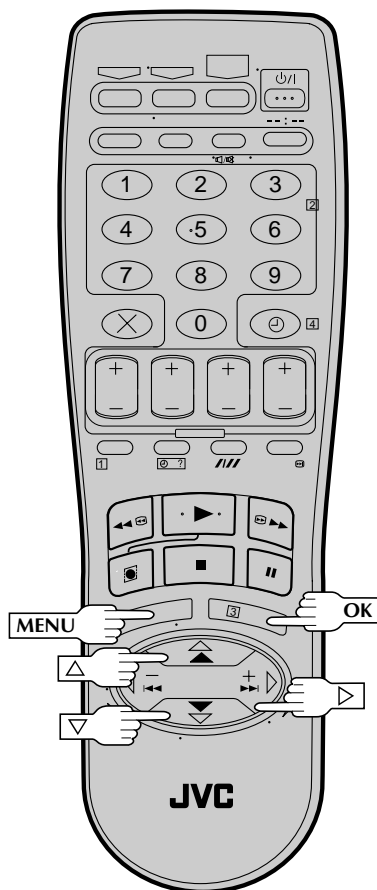
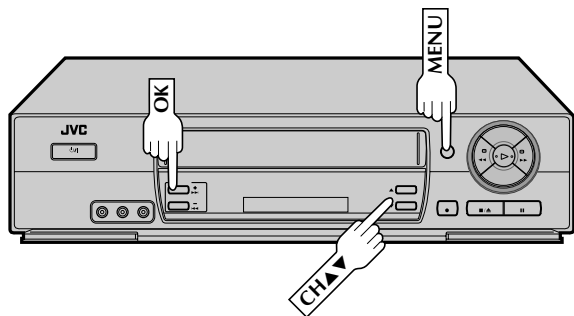

NOTAS:

- Caso um programa SAP seja recebido e "SAP" seja ajustado a "SIM", o áudio SAP é gravado em ambas as pistas, Normal e Hi-Fi. O programa de áudio principal não é gravado.
- Caso um programa não-SAP seja recebido, o áudio principal é gravado tanto na pista de áudio Hi-Fi quanto na pista normal.

Programação do timer expresso

Ligue o televisor e selecione o canal programado para o videocassete, 3 ou 4 (ou o modo AV).

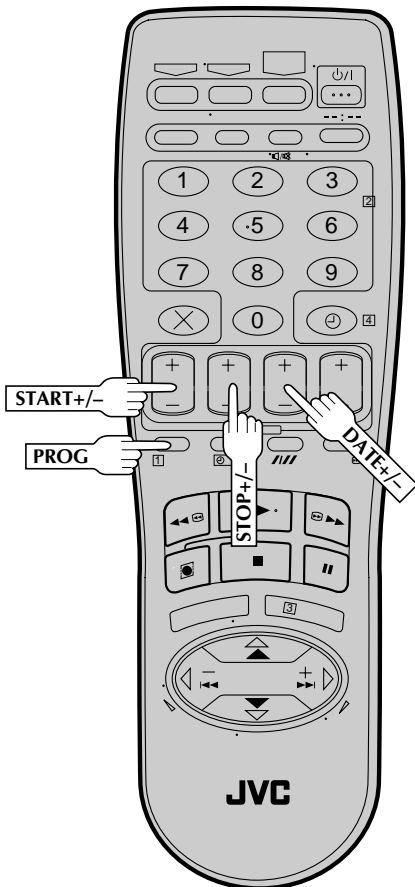
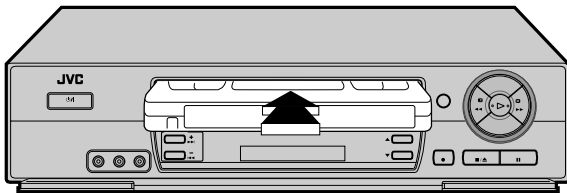

Pode-se programar diretamente o timer do videocassete para gravar um máximo de 8 shows, até um ano à frente. Lembre-se, o relógio deve ser acertado antes que se possa programar o timer (ver pág. 6 ou 8).

1 INSIRA UMA FITA DE VÍDEO

Certifique-se de que a lingüeta de segurança de gravação esteja intacta. Em caso negativo, cubra o orifício com fita adesiva e então insira a fita cassete no gravador videocassete.

- O videocassete é ligado e o contador é reiniciado automaticamente.

2 ACESSE A TELA DE PROGRAMA

Pressione **PROG.** (Caso esteja começando agora, "PROGRAMA 1" aparecerá.)

PROGRAMA 1			
INÍCIO	FIM		
--:--	→ --:--		
DATA	CANAL		
--/--	---	SP	
APERTE (+/-, SP/EP, 8=DIÁR. 9=SEMANAL) E DEPOIS (OK) APERTE (PROG.) P/CONCLUIR			

3 AJUSTE A HORA DE INÍCIO DO PROGRAMA

Pressione **START +/-** para introduzir a hora de início da gravação desejada.

- Mantenha pressionada **START +/-** para alterar os dígitos em incrementos de 30 minutos, ou pressione e libere a tecla repetidamente para deslocar 1 minuto por vez.

PROGRAMA 1			
INÍCIO	FIM		
2 0:0 0	→ --:--		
DATA	CANAL		
--/--	---	SP	
APERTE (+/-, SP/EP, 8=DIÁR. 9=SEMANAL) E DEPOIS (OK) APERTE (PROG.) P/CONCLUIR			

4 AJUSTE A HORA DE TÉRMINO DO PROGRAMA

Pressione **STOP +/-** para introduzir a hora de término da gravação desejada.

- Mantenha pressionada **STOP +/-** para alterar os dígitos em incrementos de 30 minutos, ou pressione e libere a tecla repetidamente para deslocar 1 minuto por vez.

5 AJUSTE A DATA DO PROGRAMA

Pressione **DATE +/-**. (A data corrente é exibida na tela. A data introduzida aparece no seu lugar.)

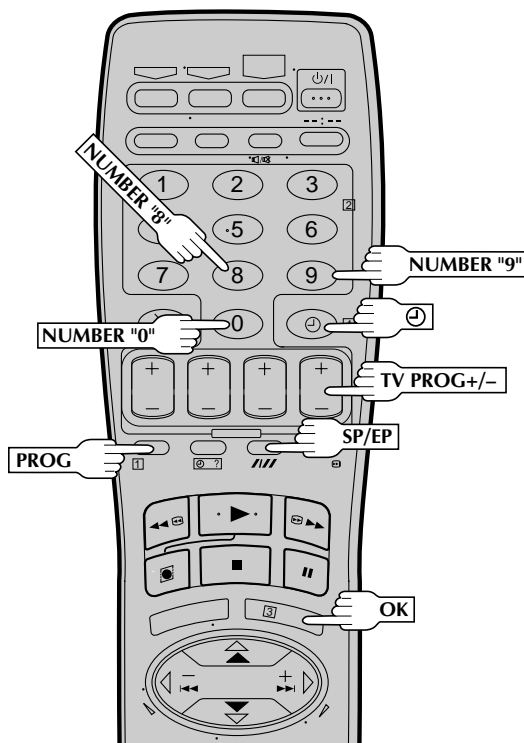
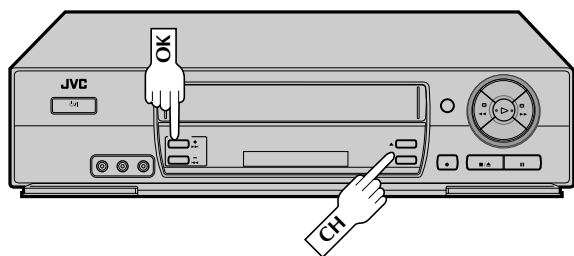

ATENÇÃO

Caso haja um conflito na agenda do timer e um programa sobreponha outro, somente as partes mostradas abaixo em cinza serão gravadas.

Padrão 1: O programa com o menor número de programa será gravado.

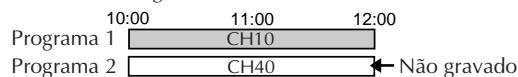

Padrão 2: O programa transmitido mais cedo será gravado.

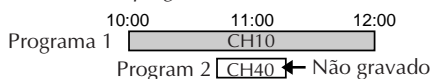

Padrão 3: O programa transmitido mais cedo será gravado, seguido pela porção restante do outro programa.

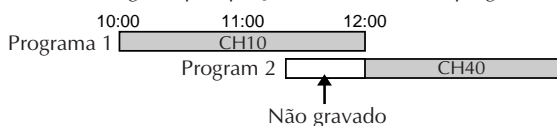

6 AJUSTE O NÚMERO DO CANAL

Pressione **TV PROG +/-**.

- Mantendo-se pressionada **TV PROG +/-**, os canais serão rapidamente explorados.
- Caso utilize uma caixa de cabo, introduza o canal da caixa de cabo, não o canal a ser gravado. O canal a ser gravado deve ser selecionado na caixa de cabo. (O canal da caixa de cabo é o canal do videocassete que exibe os canais recebidos pela caixa de cabo.)
- Para gravar temporizadamente canais por cabo ou por satélite através de um sintonizador externo ligado aos conectores de entrada externa posterior ou frontal do videocassete, pressione a tecla **NUMBER "0"** e/ou **CH** de maneira que "F-1" apareça no lugar de um número de canal.

7 AJUSTE A VELOCIDADE DA FITA

Aperte **SP/EP (///)** para ajustar a velocidade da fita.

8 RETORNE À TELA NORMAL

Pressione **PROG** ou **OK**. "PROGRAMAÇÃO CONCLUÍDA" aparece na tela por cerca de 5 segundos e então a tela normal retorna.

9 ACIONE O MODO DO TIMER

Pressione **⊕**. O videocassete desliga-se automaticamente e "⊕" é indicado no painel mostrador.

Para gravar temporizadamente seriados semanais ou diários...
... a qualquer momento durante os passos de **2** a **8**, pressione **WEEKLY** (tecla **NUMBER "9"**) para seriados semanais, ou **DAILY** (tecla **NUMBER "8"**) para seriados diários (Segunda a Sexta-feira). "SEMANAL" ou "DIÁRIA" aparece na tela. Pressionando-se novamente a tecla, a indicação correspondente desaparecerá.

NOTAS:

- Para desativar o timer antes do início da gravação, aperte **⊕** novamente. Aperte uma vez mais para reacioná-lo.
- Se ocorrer uma queda de energia após a programação, a memória do videocassete mantém as seleções efetuadas (caso a bateria de Lithium não esteja descarregada).
- Programas que se iniciam após a meia-noite devem ter a data do dia seguinte.
- Após a gravação temporizada ter-se completado, a alimentação do videocassete desligar-se-á automaticamente.
- Pode-se programar o timer durante o andamento de uma gravação regular; o menu na tela não será gravado.
- Caso o final da fita seja alcançado durante a gravação temporizada, o cassete é automaticamente ejetado.
- Na gravação temporizada de canais por cabo ou por satélite através de um sintonizador externo, certifique-se de manter a alimentação da caixa de cabo ou do receptor por satélite ligada (SIM).

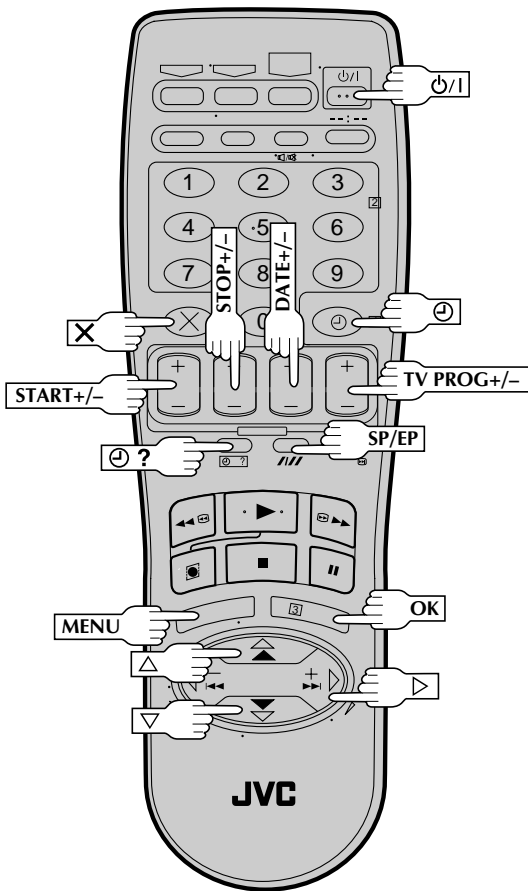
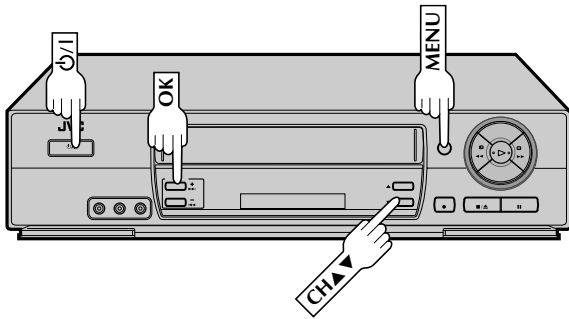

Verificação, cancelamento e revisão de programas

1 DESACIONE O TIMER

Aperte e então aperte /I.

2 ACESSE A TELA DE CHECAGEM DO PROGRAMA

Pressione ?.

PR	INÍCIO	FIM	CANAL	DATA
1	20:00	22:00	12	24/12
2	10:00	10:45	40	25/12
3	23:30	1:00	125	25/12
4				
5				
6				
7				
8				

APORTE (CHECK) P/PRÓXIMA

3 ACESSE A TELA DE PROGRAMA

Pressione novamente ? para checar mais informações.

Cada vez que ? for pressionada, aparecerá a informação do próximo programa.

Para cancelar ou revisar um programa. . .

4 CANCELE OU REVISE UM PROGRAMA

Para cancelar um programa, pressione X.

Para revisar um programa, pressione a tecla apropriada: START +/-, STOP +/-, DATE +/-, TV PROG +/-, SP/EP (///).

5 RETORNE À TELA NORMAL

Pressione ? quantas vezes for necessário. Se ainda houver programas restantes, vá para o passo 6.

6 REACIONE O TIMER

Aperte .

Timer SP→EP automático

Caso, na gravação pelo modo de velocidade SP, não haja fita suficiente para gravar o programa inteiro, o videocassete comutase automaticamente para o modo EP, a fim de possibilitar a gravação completa. Esta função é especialmente conveniente na gravação de programas de mais de 2 horas de duração.

Por exemplo...

Gravação de um programa de 140 minutos de duração em uma fita de 120 minutos.

Aproximadamente 110 minutos Aproximadamente 30 minutos

Modo SP	Modo EP
---------	---------

Total de 140 minutos

Certifique-se de ajustar "AUTO SP→EP TIMER" a "SIM" na tela da função antes de executar a programação do timer.

1 ABRA A TELA DO MENU PRINCIPAL

Aperte MENU.

2 ABRA A TELA DE AJUSTE DAS FUNÇÕES

Desloque a barra de destaque (seta) até "AJUSTES DE FUNÇÕES" mediante o pressionamento de CH▲▼ ou Δ▽, e então aperte OK ou ▷.

3 ABRA A TELA DO TIMER SP→EP AUTOMÁTICO

Desloque a barra de destaque (seta) até "AUTO SP→EP TIMER" mediante o pressionamento de CH▲▼ ou Δ▽, e então aperte OK ou ▷ para ajustar a "SIM".

FUNÇÃO		
B. E. S. T.		SIM
AJUSTE DE IMAGEM		AUTO
TIMER AUTOMÁTICO		NÃO
SUPERPOSIÇÃO		SIM
→AUTO SP→EP TIMER		SIM
ESTAB. DE VIDEO		NÃO
PRÓXIMA PÁGINA		
APERTE (▲, ▼) E DEPOIS (OK)		
APERTE (MENU) P/CONCLUIR		

4 RETORNE À TELA NORMAL

Aperte MENU.

Timer automático

Quando ativada, esta função automaticamente aciona o timer quando a alimentação do videocassete é desligada, e desaciona quando a alimentação é ligada.

1 ABRA A TELA DO MENU PRINCIPAL

Aperte MENU.

2 ABRA A TELA DO AJUSTE DE FUNÇÕES

Desloque a barra de destaque (seta) até "AJUSTES DE FUNÇÕES" mediante o pressionamento de CH▲▼ ou Δ▽, e então aperte OK ou ▷.

3 SELECIONE O MODO

Desloque a barra de destaque (seta) até "TIMER AUTOMÁTICO" mediante o pressionamento de CH▲▼ ou Δ▽, e então aperte OK ou ▷ para ajustar a "SIM" ou "NÃO".

FUNÇÃO		
B. E. S. T.		SIM
AJUSTE DE IMAGEM		AUTO
→TIMER AUTOMÁTICO		NÃO
SUPERPOSIÇÃO		SIM
AUTO SP→EP TIMER		NÃO
ESTAB. DE VIDEO		NÃO
PRÓXIMA PÁGINA		
APERTE (▲, ▼) E DEPOIS (OK)		
APERTE (MENU) P/CONCLUIR		

4 RETORNE À TELA NORMAL

Aperte MENU.

NOTA:

Por questões de segurança, quando "TIMER AUTOMÁTICO" é ajustado a "NÃO", todas as outras funções do videocassete são desativadas enquanto o modo do Timer estiver acionado. Para desacionar o timer, aperte Ⓞ.

NOTAS:

- Caso tenha programado o videocassete para gravar 2 ou mais programas temporizados, o segundo programa e aqueles posteriores poderão não caber na fita, caso o modo do Timer SP→EP Automático seja ajustado a "SIM". Neste caso, certifique-se de que o modo não esteja acionado, e então ajuste a velocidade da fita manualmente durante a programação do timer.
- Para assegurar que a gravação caiba na fita, esta função pode deixar um pequeno trecho não-gravado no final da fita.
- Pode haver algum ruído no ponto da fita onde o videocassete comuta da velocidade SP para a EP.
- A função do Timer SP→EP Automático não está disponível durante a ITR (Gravação Temporizada Instantânea), e a função não atuará apropriadamente com nenhum outro tipo de cassete que não os seguintes: T (ST)-30, T (ST)-60, T (ST)-90 e T (ST)-120.

Gravação temporizada instantânea (ITR)

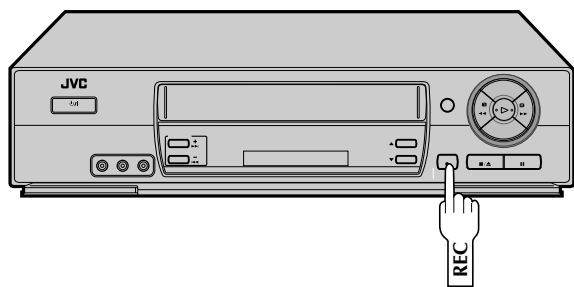

Este fácil método permite-lhe gravar de 30 minutos a 6 horas (seleccionável em incrementos de 30 minutos), e desliga o videocassete após o término da gravação.

1 ACIONE A GRAVAÇÃO

Aperte **REC** no painel frontal.

2 ACIONE O MODO ITR

Aperte novamente **REC**. "⌚" pisca e 0:30 aparece no visor do painel frontal.

3 AJUSTE A DURAÇÃO DA GRAVAÇÃO

Caso queira gravar por mais de 30 minutos, aperte **REC** para estender o tempo. Cada vez que se aperta a tecla, o tempo de gravação estende-se em 30 minutos.

NOTAS:

- Pode-se executar ITR somente usando-se a tecla **REC** no painel frontal do videocassete.
- Após o ajuste da hora, aparece a indicação prévia.
- Para verificar o tempo restante de gravação, aperte **REC** uma vez durante a gravação, e o tempo restante é indicado por cerca de 5 segundos. Tenha cuidado para não apertar novamente durante estes 5 segundos, ou adicionará mais 30 minutos à gravação.

Edição em um outro videocassete

Pode-se utilizar este videocassete como o reproduutor e um outro como o gravador.

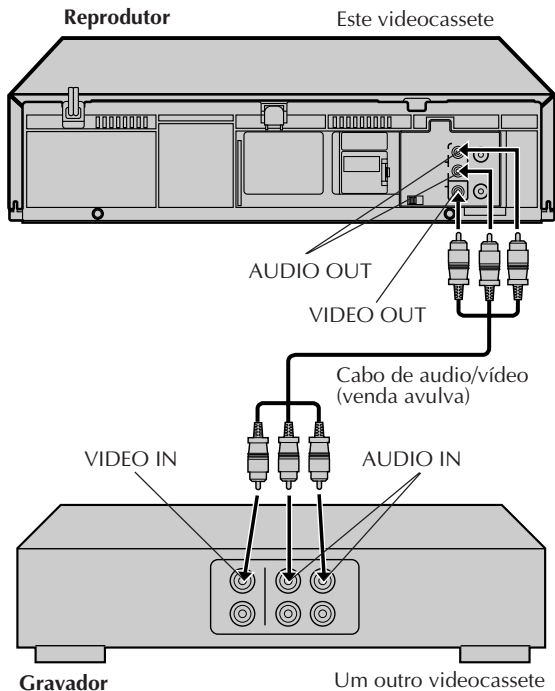

1 EFETUE AS LIGAÇÕES

Conecte um cabo AV entre os conectores VIDEO OUT e AUDIO OUT do seu videocassete e os conectores VIDEO IN e AUDIO IN de um outro videocassete.

- Na conexão a um videocassete monofônico, ligue o conector AUDIO OUT L deste videocassete ao conector AUDIO IN do videocassete monofônico.

2 INSIRA CASSETES

Insira a cassette de reprodução neste videocassete e a cassette a ser gravada no outro videocassete.

3 AJUSTE O MODO DE ENTRADA DO GRAVADOR

Ajuste o modo de entrada auxiliar (AV) do outro videocassete.

4 SELECIONE "EDIÇÃO" NO MODO DE AJUSTE DE IMAGEM

Siga as instruções da seção "Ajuste de Imagem" na página 17 e depois selecione "EDIÇÃO".

NOTA:
 Ao selecionar "EDIÇÃO" para copiar fitas, certifique-se de selecionar "AUTO" (ou "NORMAL" se "B.E.S.T." estiver ajustado em "NÃO").

5 ACIONE O REPRODUTOR

Pressione **PLAY** no seu videocassete.

NOTA:
 Caso não queira gravar a indicação superposta na fita editada, certifique-se de ajustar "SUPEPOSIÇÃO" a "NÃO" antes de pressionar **PLAY** (☞ pág. 18).

6 ACIONE O GRAVADOR

Ajuste o outro videocassete ao seu modo de gravação.

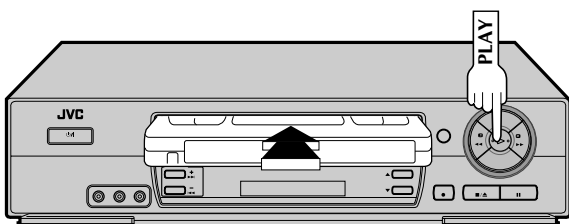

Edição a partir de uma câmera ou um outro videocassete

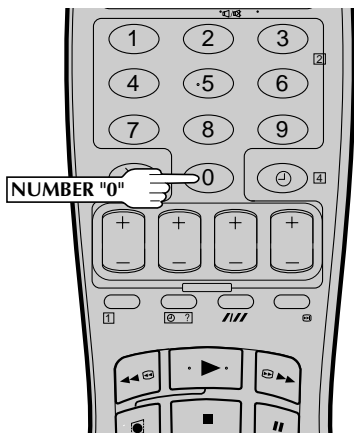
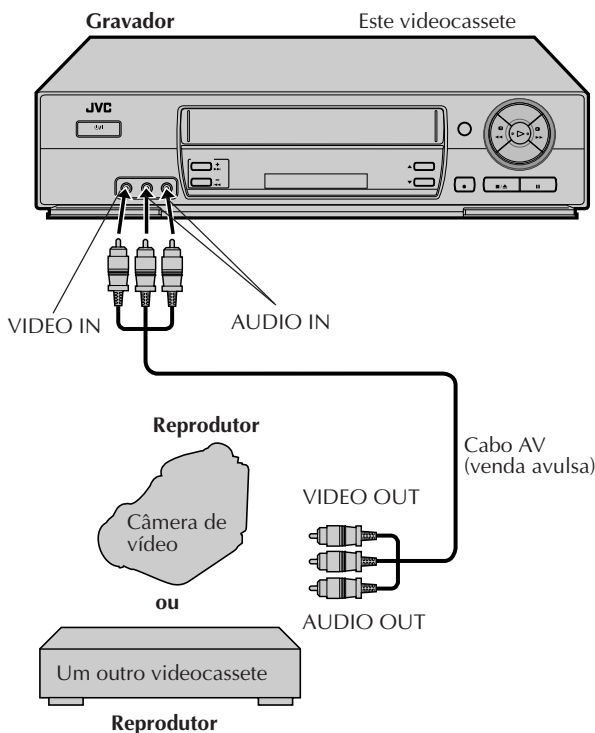

Pode-se utilizar uma câmera de vídeo ou um outro videocassete como o reprodutor fonte e este videocassete como o gravador.

1 EFETUE AS LIGAÇÕES

Conecte um cabo AV entre os conectores VIDEO OUT e AUDIO OUT da câmera de vídeo ou videocassete de reprodução e os conectores VIDEO IN e AUDIO IN deste videocassete.

- Na utilização de uma câmera de vídeo monofônica ou videocassete monofônico, ligue o seu conector AUDIO OUT ao conector AUDIO IN L deste videocassete.

2 INSIRA UM CASSETE

Insira a fita de vídeo a ser gravada neste videocassete, e a fita de vídeo de reprodução na câmera de vídeo ou videocassete de reprodução.

3 AJUSTE O MODO DE ENTRADA DO VIDEOCASSETE

Ajuste a "AUX". Pressione a tecla **NUMBER "0"** e/ou **CH** para selecionar, conforme o conector em uso: "F-1" para o conector AUDIO/VIDEO IN frontal.

4 SELECIONE "EDIÇÃO" NO MODO DE AJUSTE DE IMAGEM

Siga as instruções da seção "Ajuste de Imagem" na página 17 e depois selecione "EDIÇÃO".

NOTA:

Ao selecionar "EDIÇÃO" para copiar fitas, certifique-se de selecionar "AUTO" (ou "NORMAL" se "B.E.S.T." estiver ajustado em "NÃO").

5 ACIONE O REPRODUTOR

Ajuste a câmera ao seu modo de reprodução.

NOTA:

Caso a câmera de vídeo ou um outro videocassete esteja equipado com uma função de desativação de OSD/ superposição, então ajuste a sua função de indicação ou superposição a "NÃO" antes de acionar a reprodução.

6 ACIONE O GRAVADOR

Ajuste o seu videocassete ao modo de gravação.

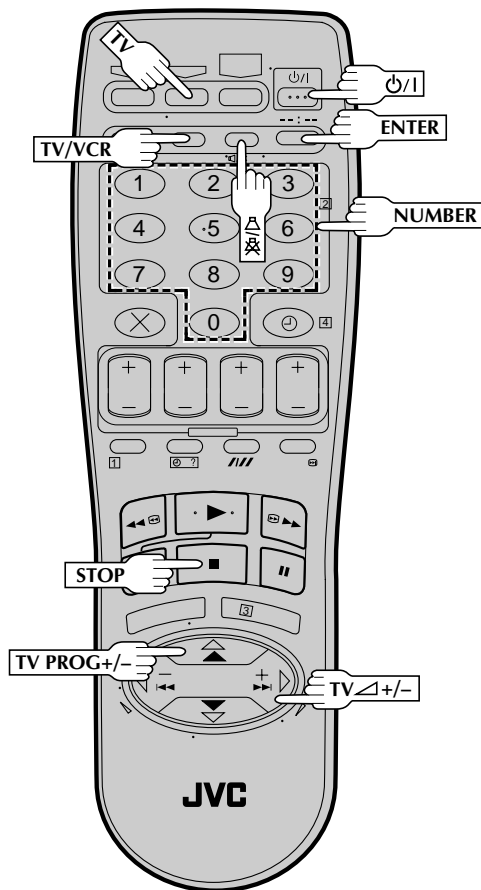

Controle remoto multimarcas de TV

O controle remoto do videocassete pode controlar várias funções em televisores de comando à distância JVC e televisores de comando à distância de outras marcas listadas abaixo.

1 LIGUE O TELEVISOR

Ligue a alimentação, usando o controle remoto do televisor.

2 AJUSTE O CÓDIGO DA MARCA DO TELEVISOR

Consulte a tabela abaixo. Enquanto mantém pressionada **TV**, introduza o código da marca do seu televisor, usando as teclas **NUMBER**, e então aperte **STOP**. Siga o exemplo mostrado abaixo. Verifique se a alimentação da TV é desligada como deveria. Em caso afirmativo, tente outras operações (ver passo 3).

- Uma vez que se tenha ajustado o controle remoto para operar o televisor, não é necessário repetir este passo até que substitua as pilhas do controle remoto.
- GRADIENTE possuem quatro códigos, e PHILICO possuem três códigos. Caso o televisor não funcione com um código, experimente introduzir um outro.

3 OPERE O TELEVISOR

Primeiro, pressione **TV** para ajustar o controle remoto para o modo de TV; a seguir pressione o botão correspondente: **ψ/I**, **TV/VCR**, **TV PROG +/-**, **TV Δ +/-** (Volume), **μ/⊗** (Silenciar), teclas **NUMBER**.

- Algumas marcas de TV exigem que você pressione **ENTER** após ter pressionado as teclas **NUMBER**.
- Para operar o videocassete, pressione a tecla **VCR** para ajustar o controle remoto para o modo Vídeo.

NOTA:

Conforme o tipo de televisor, pode haver casos em que algumas ou nenhuma função possa ser operada com o controle remoto.

NOME DA MARCA DE TV	CÓDIGO DA MARCA
JVC	01
CCE	03
GRADIENTE	02, 11, 12, 16
GRUNDIG	14
LG/GOLDSTAR	11
MITSUBISHI	08
NEC	16
NOBLEX	18
PANASONIC	13
PHILICO	05, 09, 17
PHILIPS	03
RCA	12
SANYO	04
SAMSUNG	10
SHARP	06
SONY	15
TOSHIBA	07

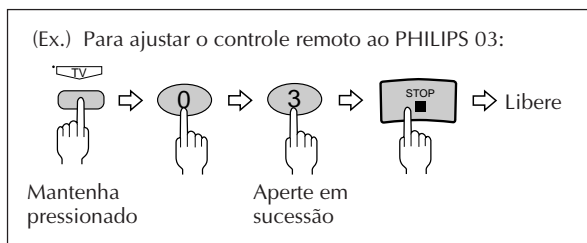

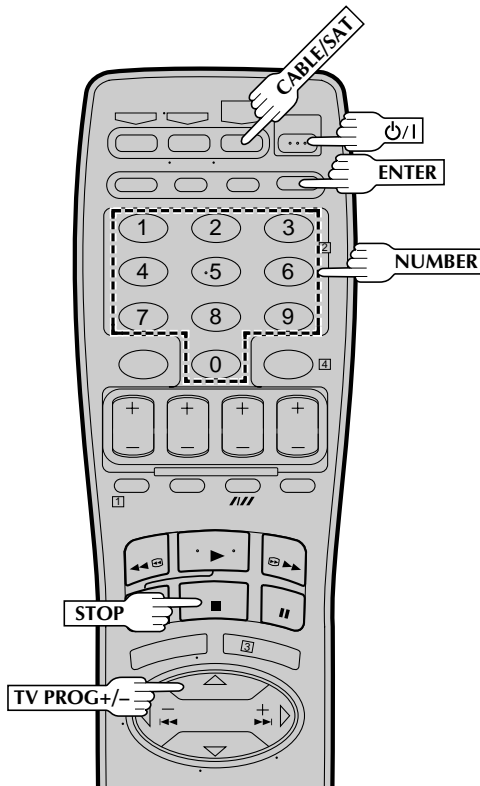

Controle remoto multimarcas para caixa de cabo

O controle remoto do videocassete pode controlar funções das marcas de caixa de cabo listadas abaixo. Algumas marcas de caixas de cabo possuem mais de um código. Caso a sua caixa de cabo não funcione com um código especificado, experimente outros códigos.

1 LIGUE A CAIXA DE CABO

Ligue a energia utilizando o controle remoto da caixa de cabo.

2 INTRODUZA A MARCA DA CAIXA DE CABO

Enquanto mantém pressionado **CABLE/SAT** no controle remoto do videocassete, utilize as teclas **NUMBER** para introduzir o número da marca de caixa de cabo da tabela na base esquerda e então aperte **STOP**. Siga o exemplo mostrado abaixo.

Verifique se a alimentação da caixa de cabo é desligada como deveria. Em caso afirmativo, tente outras operações (→ passo 3).

- Uma vez ajustado o controle remoto para operar a caixa de cabo, não é necessário repetir este passo até que as pilhas do controle remoto sejam substituídas.

3 OPERE A CAIXA DE CABO

Pressione **CABLE/SAT** para colocar o controle remoto no modo de caixa de distribuição de cabos e em seguida pressione o botão correspondente: **⏻/I**, **TV PROG +/-**, teclas **NUMBER**.

- Para algumas marcas de caixa de cabo, deve-se apertar **ENTER** após o pressionamento das teclas **NUMBER**.
- Para mudar o canal da caixa de distribuição de cabos, pressione **TV PROG +/-** ou as teclas **NUMBER**.
- Para operar o videocassete, pressione a tecla **VCR** para ajustar o controle remoto para o modo Vídeo.

NOTAS:

- Dependendo do tipo de caixa de cabo, pode haver casos em que algumas ou todas as funções não possam ser operadas com o controle remoto.
- Não é possível ajustar o controle remoto para ambos, a caixa de cabo e o receptor DBS, simultaneamente; pode-se somente ajustar o controle remoto para a marca de um deles.
- É necessário assinar um serviço de cabo para receber canais por cabo.

(Ex.) Para ajustar o controle remoto ao TOCOM 01:

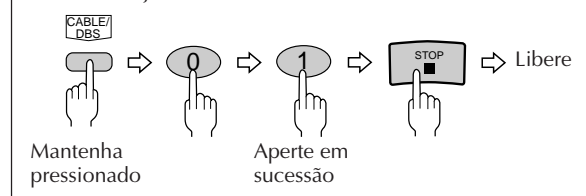

NOME DA MARCA DE CAIXA DE CABO	CÓDIGO DA MARCA
ARCHER	01, 05, 17
CABLETENNA	01, 17
CABLEVIEW	15, 16, 17
CITIZEN	15, 16, 17
CURTIS	02
DIAMOND	01, 17
GC BRAND	15, 16, 17
GEMINI	15
GENERAL INSTRUMENTS	01, 04, 06, 11, 12, 15
HAMLIN	10, 18, 23
JASCO	15
JERROLD	01, 04, 06, 11, 12, 15
LG/GOLDSTAR	26
NOVAVISION	02
OAK	07
PANASONIC	13, 14
PULSER	15, 16, 17
RCA	13, 14
REGAL	10, 18
REMBRANDT	01, 16, 17
SAMSUNG	05, 16, 24
SCIENTIFIC ATLANTA	02
SIGMA	07
SL MARX	05, 16, 17, 24
SPRUCER	13, 14
STARGATE	05, 15, 16, 17, 24
TAIHAN (DEHAN)	27
TELEVIEW	05, 16, 24
TOCOM	01, 04, 16
UNIKA	01, 17
UNIVERSAL	16, 17
VIDEOWAY	03, 09
ZENITH	03, 09

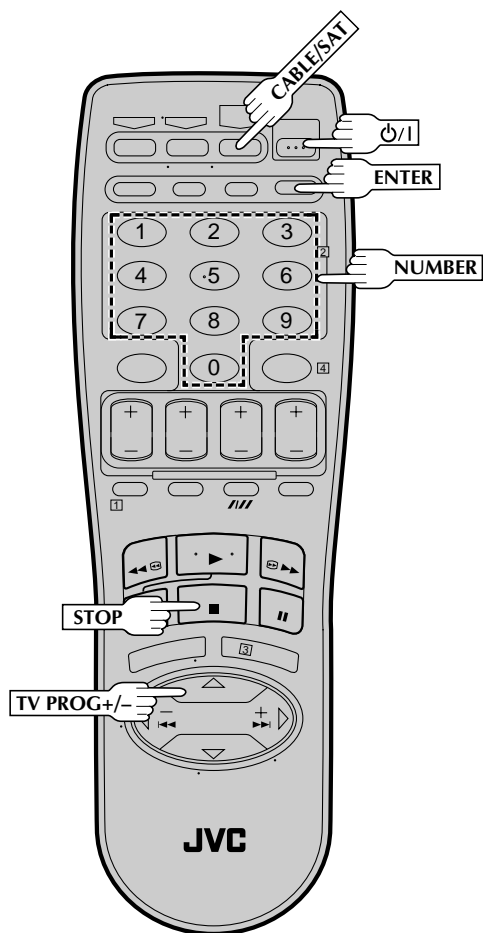

Controle remoto multimarcas para receptor DBS

O controle remoto do videocassete pode controlar funções de receptores DBS (Direct Broadcast Satellite) das marcas listadas abaixo.

1 LIGUE O RECEPTOR POR SATÉLITE

Ligue a alimentação utilizando o controle remoto do receptor DBS.

2 INTRODUZA A MARCA DO RECEPTOR DBS

Enquanto mantém pressionado **CABLE/SAT** no controle remoto do videocassete, utilize as teclas **NUMBER** para introduzir o número da marca do receptor DBS da tabela abaixo e então aperte **STOP**.

Siga o exemplo mostrado na base esquerda. Verifique se a alimentação do receptor DBS é desligada como deveria. Em caso afirmativo, tente outras operações (passo 3).

- Uma vez ajustado o controle remoto para operar o receptor por satélite, não é necessário repetir este passo até que as pilhas do controle remoto sejam substituídas.

3 OPERE O RECEPTOR DBS

Pressione **CABLE/SAT** para colocar o controle remoto no modo de recepção DBS e em seguida pressione o botão correspondente: **POWER/I**, **TV PROG +/-**, teclas **NUMBER**.

- Dependendo do receptor DBS, você terá que pressionar **ENTER** após ter pressionado as teclas **NUMBER**.
- Para mudar o canal da receptor DBS, pressione **TV PROG +/-** ou as teclas **NUMBER**.
- Para operar o videocassete, pressione a tecla **VCR** para ajustar o controle remoto para o modo Vídeo.

NOTAS:

- Dependendo do tipo de receptor DBS, pode haver casos em que algumas ou todas as funções não possam ser operadas com o controle remoto.
- É impossível operar um receptor DBS que não esteja equipado com um sensor de controle remoto.
- Embora **ECHOSTAR** possua um número de diferentes códigos de comando à distância, este controle remoto é aplicável somente para um daqueles códigos programados na fábrica.
- Não é possível ajustar o controle remoto para ambos, a caixa de cabo e o receptor DBS, simultaneamente; pode-se somente ajustar o controle remoto para a marca de um deles.
- É necessário assinar um serviço de DBS para receber canais DBS.

NOME DA MARCA DE RECEPTOR DBS	CÓDIGO DA MARCA
JVC (DISH Network)	51
ECHOSTAR (DISH Network)	51
PRIMESTAR	50
RCA (DSS)	40
SKY	52
SONY (DSS)	41

(Ex.) Para ajustar o controle remoto ao RCA 40:

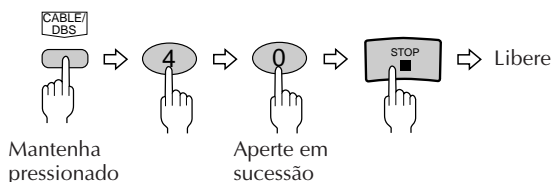

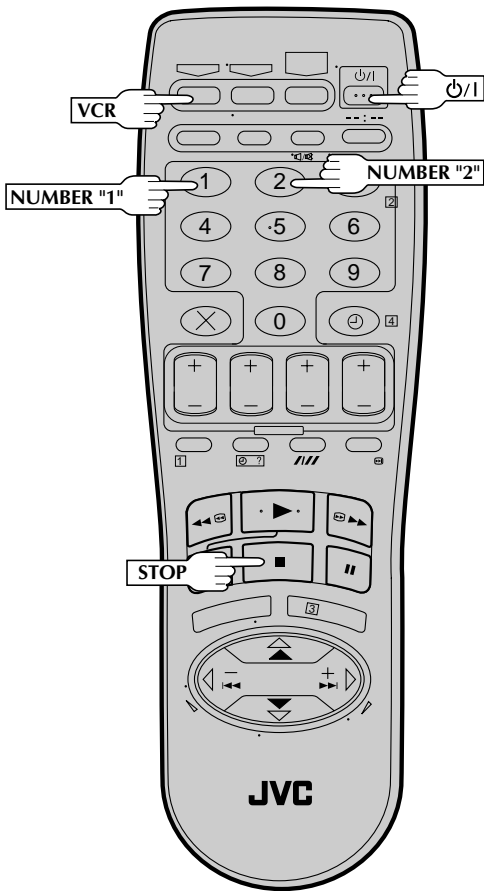

Controle de dois videocassetes JVC

O controle remoto é capaz de comandar independentemente dois videocassetes JVC; um ajustado para responder aos sinais de comando de código **A** do seu controle remoto, e o outro ajustado para responder aos sinais de comando de código **B**. O controle remoto vem pré-ajustado para enviar sinais de código **A** porque o seu videocassete está inicialmente ajustado para responder aos sinais do código **A**. Pode-se modificar facilmente o videocassete para que responda aos sinais do código **B**.

1 PARE O FORNECIMENTO DE ALIMENTAÇÃO

Desconecte o cabo de alimentação do videocassete da tomada da rede CA.

2 AJUSTE O CÓDIGO DO TELECOMANDO

Enquanto mantém pressionada **VCR** no controle remoto, aperte a tecla **NUMBER "2"** e então aperte **STOP**.

3 RELIGUE O FORNECIMENTO DE ALIMENTAÇÃO

Volte a conectar o cabo de alimentação do videocassete na tomada da rede CA.

4 LIGUE O GRAVADOR DE VÍDEO

Volte a ligar a alimentação do videocassete, pressionando **⏻/I** no controle remoto.

O videocassete passará a responder, assim, somente aos comandos do código **B**. Para ajustar de volta o videocassete para responder aos sinais do código **A**, repita o mesmo procedimento conforme mostrado acima, mas pressione a tecla **NUMBER "1"** no lugar de "2" no passo 2.

Você pode controlar dois VCRs com o mesmo controle remoto alternando o código do controle entre **A** e **B** (veja passo 2), pressionando "1" para comandos do código **A** e "2" para comandos do código **B**.

(Ex.) Para ajustar o controle remoto ao código B:

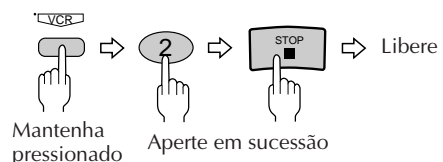

Antes de consultar serviços técnicos com relação a algum problema, utilize este quadro para tentar solucioná-lo por si mesmo. Pequenos problemas são frequentemente fáceis de serem corrigidos, e isto pode evitar o trabalho de enviar o seu videocassete para consertos.

SINTOMA	POSSÍVEL CAUSA	AÇÃO CORRETIVA
ALIMENTAÇÃO		
1. Não é possível ligar a alimentação do videocassete.	<ul style="list-style-type: none"> ● O cabo de alimentação CA está desconectado. 	Conecte o cabo de alimentação CA.
2. O relógio está a funcionar corretamente, porém não é possível ligar a alimentação do videocassete.	<ul style="list-style-type: none"> ● O modo TIMER está acionado, com o Timer Automático ajustado em "NÃO" (☞ pág. 29). 	Aperte ⏻ para desacioná-lo.
3. O controle remoto não funciona.	<ul style="list-style-type: none"> ● As pilhas estão esgotadas. ● O controle remoto está ajustado para o modo de funcionamento errado. 	Substitua as pilhas esgotadas por outras novas. Aperte a tecla apropriada (TV , CABLE/SAT ou VCR), de acordo com o aparelho que deseja comandar. (☞ pág. 33-35, 42)
MOVIMENTO DA FITA		
1. O cassete não se encaixa durante a inserção, e é ejetado.	<ul style="list-style-type: none"> ● O cassete foi inserido incorretamente. 	Certifique-se de que a janela do cassete esteja para cima, o lado da etiqueta posterior esteja voltado para fora e a seta na frente do cassete esteja apontada para o videocassete. A seguir, insira o cassete.
REPRODUÇÃO		
1. A imagem de reprodução não aparece durante o movimento da fita.	<ul style="list-style-type: none"> ● Caso esteja utilizando a conexão RF OUT (☞ pág.4), o seletor de canal no televisor está incorretamente ajustado. ● Caso esteja utilizando a conexão AV (☞ pág.4), o receptor de TV está ajustado ao modo errado. 	Ajuste o seletor de canal ao canal 3 ou 4. Ajuste o receptor de TV ao seu modo AV.
2. Interferências aparecem durante a busca visual.	<ul style="list-style-type: none"> ● Isto é normal. 	
3. Interrupções são notáveis na pista de áudio Hi-Fi.	<ul style="list-style-type: none"> ● O modo de rastreamento automático está acionado. 	Desacione o rastreamento automático e ajuste o rastreamento manualmente (☞ pág.14).
4. A imagem de reprodução aparece indefinida ou interrompida, embora as transmissões de TV sejam nítidas.	<ul style="list-style-type: none"> ● Os cabeçotes de vídeo podem estar contaminados. 	Os cabeçotes devem ser limpos. Consulte o seu representante JVC.
5. Não é possível escutar a pista de áudio Hi-Fi.	<ul style="list-style-type: none"> ● A opção "SAÍDA DE ÁUDIO" foi incorretamente ajustada. 	Ajuste "SAÍDA DE ÁUDIO" a "HI-FI" (☞ pág.19).
GRAVAÇÃO		
1. Não é possível iniciar a gravação.	<ul style="list-style-type: none"> ● Não há cassete inserido. ● A lingüeta de segurança do cassete inserido foi removida. 	Insira um cassete. Remova o cassete e cubra o orifício com fita adesiva ou insira um cassete com lingüeta de segurança intacta.
2. Não é possível gravar apropriadamente transmissões de TV.	<ul style="list-style-type: none"> ● O videocassete foi ajustado ao seu modo AUX por engano. 	Ajuste o videocassete para o canal apropriado.
3. A edição fita-a-fita não funciona.	<ul style="list-style-type: none"> ● Os videocassetes ou a câmera e o videocassete foram incorretamente conectados. ● A alimentação a um ou mais aparelhos não foi ligada. ● O modo de entrada do gravador foi ajustado incorretamente. 	Consulte as instruções e a ilustração sob "Edição em um outro videocassete" (☞ pág. 31) ou "Edição a partir de uma câmera ou um outro videocassete" (☞ pág. 32) e conecte apropriadamente os aparelhos. Certifique-se de que a alimentação de todos os aparelhos está ligada. Selecione o modo de entrada apropriado do gravador.

SINTOMA	POSSÍVEL CAUSA	AÇÃO CORRETIVA
GRAVAÇÃO TEMPORIZADA		
1. A gravação temporizada não funciona.	<ul style="list-style-type: none"> • O relógio e/ou o timer foi(foram) ajustado(s) incorretamente. • O timer não está acionado. • O videocassete não foi ajustado apropriadamente. 	Ajuste o relógio e/ou o ajuste do timer corretamente. Pressione ⊕ e confirme se "⊕" aparece no visor do painel frontal. Reexecute os procedimentos de preparação.
2. Não é possível efetuar a programação do timer na tela.	<ul style="list-style-type: none"> • A gravação temporizada está em andamento. 	A programação do timer não pode ser realizada durante o andamento de uma gravação temporizada. Espere que a gravação termine.
3. ⊕ e ⊖ não param de piscar no visor do painel frontal.	<ul style="list-style-type: none"> • O timer está acionado, porém não há cassete inserido. 	Introduza um cassete com a lingüeta de segurança intacta ou cubra a abertura utilizando fita adesiva.
4. O cassete é automaticamente ejetado, e ⊕ e ⊖ não param de piscar no visor do painel frontal.	<ul style="list-style-type: none"> • A lingüeta de segurança do cassete inserido foi removida. 	Remova o cassete e cubra a abertura com fita adesiva, ou insira um cassete com a lingüeta de segurança intacta.
5. ⊕ pisca por 10 segundos e o modo do timer é desativado.	<ul style="list-style-type: none"> • ⊕ foi pressionado quando não havia programas na memória, ou a informação de gravação temporizada foi incorretamente programada. 	Verifique os dados programados, re programe, se necessário, e então pressione ⊕ novamente.
6. O cassete é automaticamente ejetado, a alimentação desliga-se e ⊕ e ⊖ não param de piscar.	<ul style="list-style-type: none"> • O final da fita foi alcançado durante a gravação temporizada. 	O programa pode não ter sido gravado integralmente. Da próxima vez, verifique se o tempo restante na fita é suficiente para gravar o programa integralmente.
7. "JÁ EXISTEM 8 PROGRAMAS MEMORIZADOS" é indicada na tela.	<ul style="list-style-type: none"> • Todos os 8 programas de memória do timer do videocassete foram usados. 	Aguarde até que um espaço se abra na memória, ou cancele informações de programas desnecessários (☞ pág. 28).
OUTROS PROBLEMAS		
1. Durante a exploração de canais programados, alguns deles são saltados.	<ul style="list-style-type: none"> • Estes canais foram pré-ajustados designados para serem saltados. 	Caso precise dos canais saltados, rearmazene-os (☞ pág. 10).
2. O canal não pode ser alterado.	<ul style="list-style-type: none"> • A gravação está em andamento. 	Pressione PAUSE para pausar a gravação, mude de canal e então pressione PLAY para retomar a gravação.
3. "-- --" é exibida no painel frontal após um corte de energia.	<ul style="list-style-type: none"> • A pilha de lítio está exaurida. 	Substitua a pilha de lítio por outra nova (☞ pág. 4).

ATENÇÃO

Este videocassete contém microcomputadores. Interferências ou ruídos eletrônicos externos podem causar mau funcionamento. Em tais casos, desligue o interruptor de alimentação do videocassete e retire o cabo de alimentação CA da tomada da rede. A seguir, volte a ligá-los. Retire o cassete. Depois de verificar o cassete, opere o aparelho normalmente.

REPRODUÇÃO

- P. O que acontece quando o final da fita é atingido durante a busca ou reprodução?**
R. A fita é retrocedida automaticamente para o início.
- P. O videocassete pode permanecer indefinidamente no modo de imagem estática?**
R. Não. Ele pára automaticamente após 5 minutos para proteger os cabeçotes.
- P. Durante a busca, a câmera lenta, a imagem estática e a reprodução quadro-a-quadro, não se pode ouvir nenhum áudio. Qual é o problema?**
R. Isto é normal.
- P. Durante a busca, a imagem estática e a reprodução quadro-a-quadro, a imagem é intermitente. Qual é a causa?**
R. A perda de imagem ocorre quando tais tipos de reprodução são tentadas com uma fita gravada no modo LP. Aperte **PLAY** para retornar à reprodução normal e restaurará a imagem.
- P. Ao retornar da busca à múltipla velocidade para a reprodução normal, a imagem é perturbada. Isto é motivo de preocupação?**
R. Não, isto é normal.
- P. As barras de interferência aparecem durante a busca à múltipla velocidade. Qual é o problema?**
R. Isto é normal.
- P. Na reprodução de programas que foram temporizadamente gravados com horários consecutivos (tal como um programa das 8:00 às 9:00 e um outro das 9:00 às 10:00), a imagem e o som tornam-se momentaneamente distorcidos no ponto onde o primeiro programa termina e o segundo começa. Isto representa um mau funcionamento?**
R. Não Isto é normal.
- P. Além de evitar gravações posteriores, que efeitos se tem ao remover a lingüeta de segurança de gravação?**
R. A marcação de códigos de índice fica impossibilitada.

- P. Algumas vezes, durante a Busca por Índice, o videocassete não consegue encontrar o programa desejado. Por que?**
R. Deve haver códigos de índice muito próximos.

- P. Durante a reprodução, os indicadores operacionais na tela algumas vezes são perturbados. Por que isto ocorre?**
R. Caso as condições da fita em reprodução não sejam satisfatórias, perturbações de vídeo (incluindo indicadores na tela) podem ocorrer.

GRAVAÇÃO

- P. Ao pausar e depois retomar uma gravação, o final da gravação antes da pausa é sobreposto pelo começo da continuação da gravação. Por que isto ocorre?**
R. Isto é normal e reduz distorções durante a pausa e pontos de retomada.
- P. O videocassete pode permanecer indefinidamente no modo de pausa de gravação?**
R. Não. O videocassete desliga-se automaticamente após 5 minutos para proteger os cabeçotes. Quando pausado durante a Gravação Temporizada Instantânea (ITR), o videocassete desliga-se automaticamente após 5 minutos.
- P. O que acontece se a fita chegar ao fim durante a gravação?**
R. O videocassete retrocede automaticamente a fita até o início.

GRAVAÇÃO TEMPORIZADA

- P. REC e ⊖ permanecem acesos no visor do painel frontal. Existe algum problema?**
R. Não. Esta é uma condição normal para uma gravação temporizada em andamento.
- P. Pode-se programar um timer enquanto se assiste a uma fita de vídeo ou a um programa de TV?**
R. Sim, mas enquanto você estiver ajustando o timer, não poderá ver a imagem da fita ou do programa de transmissão, pois tal imagem é substituída pelo menu na tela. O áudio da fita ou do programa de transmissão estará presente durante o ajuste do timer.

VISTA FRONTAL

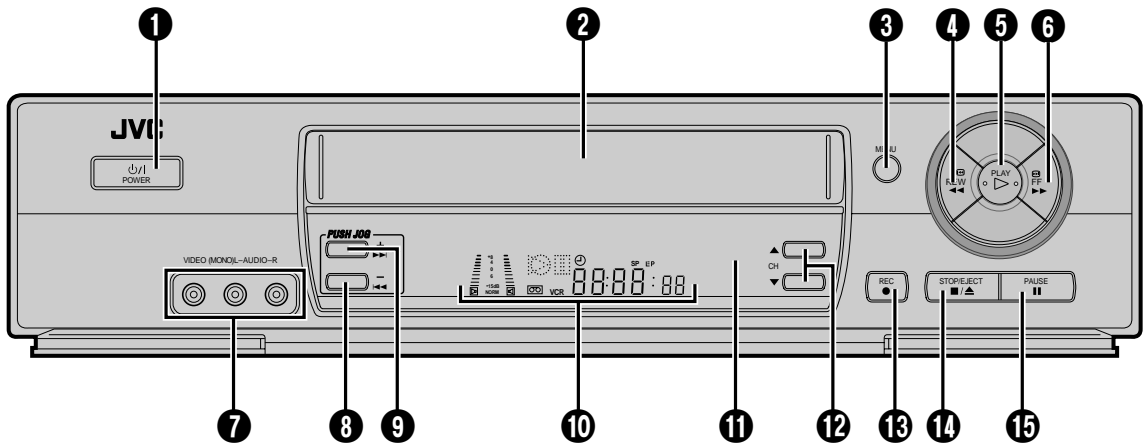

- ❶ Tecla de alimentação ligada/desligada [POWER ψ /I] (☞ pág.6)
- ❷ Fenda para inserção de cassetes
- ❸ Tecla do menu [MENU] (☞ pág. 7)
- ❹ Tecla de retrocesso [REW] (☞ pág. 11)
- ❺ Tecla de reprodução [PLAY] (☞ pág. 11)
- ❻ Tecla de avanço rápido [FF] (☞ pág. 11)
- ❼ Conectores de entrada de vídeo/áudio (☞ pág. 32)
- ❽ Tecla versátil [PUSH JOG \lll] (☞ pág. 13)
* Esse botão funciona do mesmo modo que o botão [\ll] do controle remoto.
- ❾ Tecla versátil [PUSH JOG \ggg] (☞ pág. 13)
* Esse botão funciona do mesmo modo que o botão [\gg] do controle remoto.
- ❿ Tecla de afirmação [OK] (☞ pág. 6)
- ⓫ Visor do painel frontal (☞ pág. 41)
- ⓬ Sensor do controle remoto
- ⓭ Teclas de canais [CH] \blacktriangle / \blacktriangledown (☞ pág. 12)
- ⓮ Tecla de gravação [REC] (☞ pág. 12)
- ⓯ Tecla de parada/ejeção [STOP/EJECT] (☞ pág. 11)
- ⓰ Tecla de pausa [PAUSE] (☞ pág. 13)

VISTA POSTERIOR

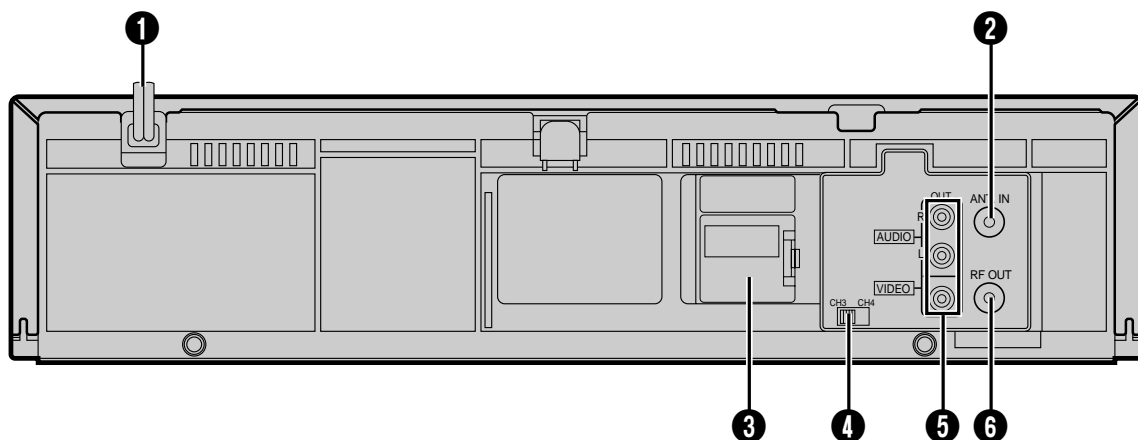

- ❶ Cabo de alimentação CA (☞ pág. 4)
- ❷ Conector de entrada de antena [ANT.IN] (☞ pág. 4)
- ❸ Compartimento de pilha de lítio (☞ pág. 4)
- ❹ Interruptor de canal 3/4 (☞ pág. 4)
- ❺ Conectores de saída de vídeo/áudio (☞ pág. 31)
- ❻ Conector de saída RF [RF OUT] (☞ pág. 4)

VISOR DO PAINEL FRONTAL

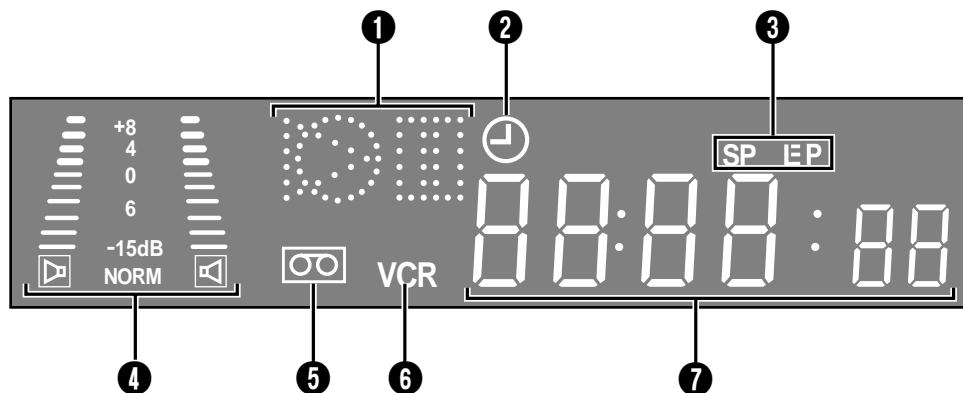

❶ Indicadores de Modo Simbólicos

REPRODUÇÃO: BUSCA VARIÁVEL PROGRESSIVA/ REGRESSIVA:	▶	IMAGEM ESTÁTICA: CÂMERA LENTA:	▶■
		GRAVAÇÃO:	○
		PAUSA DE GRAVAÇÃO:	○■

- ❷ Indicador do modo do timer (☞ pág. 27)
- ❸ Indicadores de velocidade da fita (☞ pág. 12)
- ❹ Medidor do nível de áudio
- ❺ Marca de "cassete inserida"
- ❻ Indicador do modo VCR (☞ pág. 24)
- ❼ Indicação de canal ["F-1" para o modo AUX] e indicação do contador (☞ pág. 11)
- ❼ Indicação do relógio (☞ pág. 6)

CONTROLE REMOTO

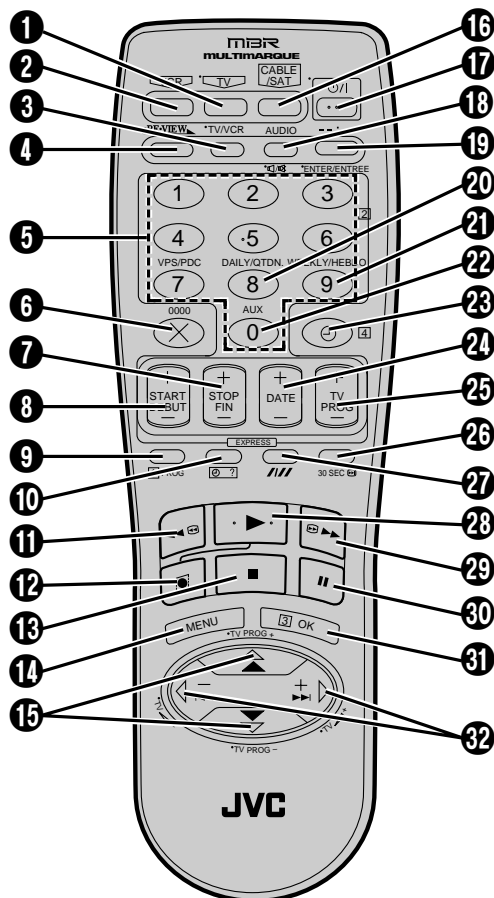

Teclas com um pequeno ponto no lado esquerdo do nome podem também ser utilizadas para operar o seu televisor (pág. 33).

- 1 Tecla de televisor [TV] (pág. 33)
- 2 Tecla de vídeo [VCR] (pág. 36)
- 3 Tecla de televisor/videocassete [TV/VCR] (pág. 24)
- 4 Tecla de revisão instantânea [REVIEW] (pág. 14)
- 5 Teclas numéricas [NUMBER] (pág. 10)
- 6 Tecla de cancelamento [X] (pág. 28)
Reinício do contador [0000] (pág. 16)
- 7 Tecla de parada [STOP +/-] (pág. 26)
- 8 Tecla da hora de início [START +/-] (pág. 26)
- 9 Tecla de programa [PROG] (pág. 26)
- 10 Tecla de checagem do programa [⊖ ?] (pág. 28)
- 11 Tecla de retrocesso [REW] (pág. 11)
- 12 Tecla de gravação [REC] (pág. 12)
- 13 Tecla de parada [STOP] (pág. 11)
- 14 Tecla do menu [MENU] (pág. 7)
- 15 Tecla versátil [Δ▽] (pág. 6)
Tecla de canal de TV [TV PROG +/-] (pág. 33, 34, 35)
- 16 Tecla CABLE/SAT de cabo (pág. 34, 35)
- 17 Tecla de alimentação ligada/desligada [POWER ⏻/⏿] (pág. 6)
- 18 Tecla de sonora [AUDIO] (pág. 19)
Tecla de silenciar [🔇] (pág. 33)
- 19 Tecla de indicação [---] (pág. 16)
- 20 Tecla de introdução [ENTER] (pág. 12)
- 21 Tecla de gravação temporizada diária [DAILY] (pág. 27)
- 22 Tecla de gravação temporizada semanal [WEEKLY] (pág. 27)
- 23 Tecla de seleção do modo AUX (pág. 32)
- 24 Tecla do timer [⊖] (pág. 27)
- 25 Tecla de data [DATE +/-] (pág. 26)
- 26 Tecla de canal [TV PROG +/-] (pág. 12, 27)
- 27 Tecla de busca por saltos [30 SEC] (pág. 14)
- 28 Tecla de velocidade de gravação [SP/EP (///)] (pág. 12)
- 29 Tecla de reprodução [PLAY] (pág. 11)
- 30 Tecla de avanço rápido [FF] (pág. 11)
- 31 Tecla de pausa [PAUSE] (pág. 13)
- 32 Tecla de afirmação [OK] (pág. 6)
Tecla da velocidade e sentido de busca/reprodução [◀▶ (◀◀▶▶)] (pág. 13, 15)
Tecla do volume de TV [TV 🔊 +/-] (pág. 33)

Como utilizar

O controle remoto pode operar a maioria das funções do seu VCR, bem como as funções básicas dos aparelhos de televisores e caixa de cabo e receptor DBS.

- Aponte o controle remoto em direção à janela do sensor.
- A distância máxima de operação do controle remoto é de aproximadamente 8 m.

NOTAS:

- Ao instalar as pilhas, certifique-se de inseri-las na posição correta, conforme indicado sob a tampa do compartimento das pilhas.
- Caso o controle remoto não funcione apropriadamente, remova as suas pilhas, aguarde um breve intervalo, substitua as pilhas e então tente novamente.

ATENÇÃO

O controle remoto pode operar tanto o gravador de vídeo quanto algumas das funções do sintonizador de satélite e TV.

- Para operar o videocassete, pressione a tecla **VCR** para ajustar o controle remoto para o modo Vídeo.
- Para operar a TV, pressione a tecla **TV** para ajustar o controle remoto para o modo TV (pág. 33).
- Para operar caixa de cabo ou receptor DBS, pressione a tecla **CABLE/SAT** para ajustar o controle remoto para o modo caixa de cabo ou receptor DBS (pág. 34 e 35)

GENERALIDADES

Alimentação requerida	: CA 110 – 220 V~, 50/60 Hz
Consumo	
Com alimentação ligada	: 19 W
Com alimentação desligada	: 4 W
Temperatura de funcionamento	: 5°C a 40°C
de armazenagem	: -20°C a +60°C
Posição de funcionamento	: Somente horizontal
Dimensões (L x A x P)	: 400 x 94 x 275 mm
Peso	: 3,2 kg
Formato	: Padrão VHS
Tempo de gravação máximo	
SP	: 210 min. com cassete de vídeo ST-210
EP	: 630 min. com cassete de vídeo ST-210

VIDEO/AUDIO

Sistema de sinal	: PAL-M colorido e EIA monocromático, 525 linhas 60 campos, NTSC colorido e EIA monocromático, 525 linhas/60 campos (somente para reprodução)
Sistema de gravação/reprodução	: Sistema de exploração helicoidal com cabeçote DA-4 (de duplo azimute)
Relação sinal/ruído	: 45 dB
Resolução horizontal	: 230 linhas
Gama de frequência	
Áudio normal	: 70 Hz a 10.000 Hz
Áudio Hi-Fi	: 20 Hz a 20.000 Hz
Entrada/Saída	: Conectores RCA (IN x 1, OUT x 1)

SINTONIZADOR

Sistema de sintonização	: Sintonizador sintetizador de frequência
Cobertura de canais	
VHF	: Canais 2 - 13
UHF	: Canais 14 - 69
CATV	: 113 canais
Saída RF	: Canal 3 ou 4 (comutável; pré-ajustado no canal 3 quando embalado), 75 ohms, desequilibrado

TIMER

Referência do relógio	: Quartz
Capacidade de programa	: Timer programável para até 8 programas/1 ano
Tempo de reserva de memória	: Aprox. 6 meses Valor estimado com base na bateria nova fornecida; o desempenho real pode diferir.

ACESSÓRIOS

Acessórios providos	: Cabo RF, Unidade de controle remoto infravermelho, Pilha de lítio CR2025, Pilhas "AA" x 2, Transformador de adaptação
---------------------	---

*As especificações mostradas são para o modo SP, a menos que de outra forma afirmada.
E & O.E. Design e especificações sujeitos a alterações sem aviso prévio.*

Falhas na observação das precauções seguintes podem resultar em danos no videocassete, no controle remoto ou no cassete de vídeo.

1. NÃO coloque o videocassete . . .

- ... em um ambiente propenso a temperaturas extremas ou umidade;
- ... sob a luz solar direta;
- ... em um ambiente empoeirado;
- ... em um ambiente onde são gerados fortes campos magnéticos;
- ... sobre superfícies instáveis ou sujeitas a vibrações.

2. NÃO bloqueie as aberturas de ventilação do videocassete.

3. NÃO coloque objetos pesados sobre o videocassete ou sobre o controle remoto.

4. NÃO coloque recipientes com líquidos que possam entornar-se sobre o videocassete ou sobre o controle remoto.

5. EVITE submeter o videocassete a choques violentos durante o seu transporte.

**CONDENSAÇÃO DE UMIDADE

Quando o videocassete for transportado de um local frio para um local quente ou sob condições de extrema umidade, ocorrerá condensação de umidade no interior do mesmo — assim como gotículas de água se formam na superfície de um copo cheio de líquido gelado. A condensação de umidade no cilindro do cabeçote causará danos na fita. Em condições onde possa ocorrer condensação de umidade, deixe o videocassete ligado durante algumas horas, até que a umidade evapore.

**LIMPEZA DOS CABEÇOTES

A acumulação de sujeira e outras partículas nos cabeçotes de vídeo podem causar indefinição ou interrupção da imagem reproduzida. Na ocorrência de tais problemas, não deixe de consultar o seu representante JVC mais próximo.

